



LAGUNA

Fusion1

Kotúčová píla

Návod k obsluze



Výrobce
Laguna Tools Inc
744 Refuge Way, Suite 200
Grand Prairie, Texas 75050
USA
Phone: +1 800-234-1976
Website: www.lagunatools.com

Distributor
IGM nástroje a stroje s.r.o.
Ke Kopanině 560, 252 67, Tuchoměřice
Czech Republic, EU
Phone: +420 220 950 910
E-mail: sales@igmttools.com
Website: www.igmttools.com



2022-08-03

151-Fusion1 LAGUNA Table Saw Manual SK v3.4.00 A4ob

SK – Slovensky

Návod na obsluhu

Vážený zákazník,

ďakujeme za Váš nákup a vitajte v skupine vlastníkov strojov Laguna Tools od IGM. Vieme, že sa na súčasnom trhu nachádza veľké množstvo drevoobrábacích značiek a vážime si, že ste sa rozhodli zakúpiť práve stroj značky Laguna Tools od IGM. Každý stroj Laguna Tools bol starostlivo navrhnutý s ohľadom na potreby zákazníka. Vďaka praktickým skúsenostiam značka Laguna Tools neustále pracuje na vytváraní inovatívnych a profesionálnych strojov. Stroje, ktoré inšpirujú k tvorbe umeleckých diel a s ktorými je radosť pracovať.

Obsah

1. Prehlásenie o zhode

1.1 Záruka

2. O manuáli

3. Špecifikácie stroja

3.1 Súčasti stroja

3.2 Technické údaje

3.3 Hlavné prvky

4. Všeobecná bezpečnosť práce

4.1 Použitie stroja

4.2 Pracovná plocha

4.3 Osobná bezpečnosť

4.4 Použitie stroja

4.5 Upozornenie k bezpečnostným prvkom

4.6 Upozornenie k prvkom píly

4.7 Príčiny spätného rázu a s ním spojené nebezpečie

4.8 Bezpečnostná výstraha pre prácu s pílou

4.9 Elektrické zapojenie

4.10 Hluk

4.11 Uzemnenie

4.12 Vyrozmnenie

4.13 Poznámka k bezpečnosti a správne mu používaniu stroja

5. Opis častí stroja

5.1 Ovládanie

6. Zostavenie stroja

6.1 Prevzatie stroja a rozbalenie

6.2 Obsah krabíc

6.3 Prehľad jednotlivých dielov

6.4 Zostavenie stroja

6.5 Inštalácia/vybratie stolnej vložky

6.6 Inštalácia/odstránenie bezpečnostných prvkov

6.7 Inštalácia/vybratie pílového kotúča

7. Úpravy stroja

7.1 Úpravy pravítka

7.2 Úprava stola

7.3 Úprava naklopenia hriadeľa

7.4 Úprava naklopenia hriadeľa

7.5 Úprava príslušenstva

7.6 Podávač a podávací blok

8. Typy rezov

- 8.1 Pozdĺžny rez
- 8.2 Uholový pozdĺžny rez
- 8.3 Pozdĺžne rezanie menších obrobkov
- 8.4 Priechny rez
- 8.5 Uholový priechny rez
- 8.6 Pokosový rez

9. Údržba

- 9.1 Mapa súčiastok píly

10. Odstránenie problémov

1. Prehlásenie o zhode

Prehlasujeme, že tento výrobok je v súlade so smernicou a normou uvedenú na 2. strane tohto manuálu.

1.1 Záruka

Firma IGM nástroje a stroje s. r. o. sa vždy snaží dodať kvalitný a výkonný produkt. Uplatnenie záruky sa riadi platnými obchodnými a záručnými podmienkami firmy IGM nástroje a stroje s. r. o.

2. O manuáli

Účelom tejto príručky je starostlivo pokryť nastavenie, údržbu a úpravy vášho nového stroja. Okrem všeobecných bezpečnostných pokynov sa táto príručka NEVZŤAHUJE na drevoobrábacie alebo kovoobrábacie techniky, a na príslušné bezpečnostné opatrenia potrebné na bezpečné ovládanie. Existuje niekoľko organizácií s publikáciami, ktoré sa týkajú bezpečného zaobchádzania, techník a riadnym použitím tohto stroja.

3. Špecifikácie stroja

3.1 Súčasti stroja

Profesionálna stolná vložka (inštalované na píle)
250mm kotúč (inštalované na píle)
Rozvierací klin (inštalované na píle)
Uholové pravítko (na strane píly)
Držiaky príslušenstva (inštalované na píle)
Pozdĺžne pravítko
Kryt kotúča
Kľúč matice
Montážne kľúče

3.2 Technické údaje

Napájanie	230V / 50Hz / 1 fáza
Typ motoru	Asynchrónny AC motor s TEFC kondenzátorom
Príkonn	1450 W
Prúd pri maximálnom zaťažení	6,5 A
Štartovací kondenzátor	400 µF-U
Kondenzátor	50 µF-U
Typ spínača	Magnetický s ochranou proti preťaženiu
Prenos energie	Klinový remeň 142J FJ
Napájací kábel	2 m / H07RNF
Zástrčka (vidlica)	CEE 7/7
Odporučený istič	13 A

Všeobecné

Rozmery (DxŠxV)	1550 mm x 1405 mm x 1100 mm
Prepravné rozmery (DxŠxV)	1330 mm x 700 mm x 790 mm
Hmotnosť (bez príslušenstva)	110 Kg
Prepravná hmotnosť:	120 Kg
Odsávanie: Priemer hrdla	101.6 mm

Odsávanie m ³ /h, min.	934 m ³ /h
Emise hluku	N/A

Špecifikácia píly

Priemer kotúča	250 mm
Upínanie kotúča	30 mm
Otáčky	3800 /min-1
Rotácia kotúča	Po smere hodinových ručičiek (smerom k upínaniu)
Pozdĺžny rez, s pravítkom	914,4 mm vpravo (1320,8 mm s príslušenstvom)
Max. výška rezu pri 90°	79 mm
Max. výška rezu pri 45°	56 mm
Naklopenie kotúča	45° doľava, 3° nastavenie tŕňa
Rozmery píly, s rozšírením (DxŠxH)	1117.5 mm x 1663 mm
Rozmery bočných stolov (DxŠ)	792 x 305 mm
Drážka na uhlové pravítko	19 a 23 mm, T-drážka
Typ pozdĺžneho pravítka	Nastaviteľné pravítko s excentrom
Rozmery pravítka (DxŠxTl.)	670 x 80 x 17 mm
Typ stolnej vložky	Profesionálna stolná vložka
Rozmery vložky (DxŠxTl.)	372 x 104.5 x 13 mm
Pracovná výška (zem – stôl)	887 mm

3.3 Hlavné prvky

- Robustné liatinové zavesenie motoru.
- Plechové ovládacie kolesá.
- Dve T-drážky z oboch strán pílového kotúča.
- Plynulé a jednoduché ovládanie naklopenia a výšky rezu.
- Páka pro rýchlu výmenu kotúča.
- Polohovateľný centrálny vypínač.
- Rýchle upínanie rozvieracieho klinu.
- Zadný prídavný stôl v cene.

4. Všeobecná bezpečnosť práce

Upozornenie: Prečítajte si všetky bezpečnostné pokyny. Nedodržanie bezpečnostných pokynov môže mať za následok poškodenie stroja a vážne zranenie obsluhy a okolostojacich. Uschovajte všetky varovania a pokyny pre budúce použitie.

4.1 Použitie stroja

- Stolná píla a pravítko sú určené k použitiu výhradne pre nasledujúce účely:
 - Laminované a nelaminované materiály (napr.: drevotrieska, MDF, latovka...)
 - Masívne drevo - Sadrokartón, dyha s vhodným upínacím zariadením
 - Rozmerové stabilné plasty (termosety, termoplasty). Pri rezaní týchto materiálov obvykle nevznikajú žiadne riziká, ak ide o prach, triesky a produkty tepelnej degradácie.

Nástroje:

Zvolený pílový kotúč musí byť vhodný ako pre konkrétne pracovné použitie, tak pre konkrétny materiál.

- Pro pílu sú vhodné iba kotúče so zubom z mikrozrného tvrdokovu do priemeru 250 mm, veľkosť upínacieho otvoru 30 mm.
- Pílové kotúče z rýchloreznej ocele alebo chróm–vanádiové kotúče sa v píle nesmú používať.
- Pílové kotúče a ich upevňovacie zariadenie musí odpovedať EN 847-1: 2013. Umiestnenie píly:
- Stroj nie je vhodný na použitie v exteriéroch alebo v miestnostiach, ktoré sú vystavené vlhkosti alebo nebezpečeniu výbuchu.
- Stroj musí byť používaný s vhodným odsávacím systémom.
- Vhodná okolitá teplota: +10 °C až +35 °C.
- Vhodná nadmorská výška: do 1000 m nad modrom.
- Vlhkosť: neprekračujte 50 % pri 35 °C.
- K zamýšľanému použitiu tiež patrí dodržiavanie našich špecifikovaných prevádzkových, údržbárskych a opravných podmienok a bezpečnostných informácií obsiahnutých v manuáli.
- Stolnú pílu môžu používať, zostavovať a udržiavať len osoby, ktoré sú so strojom oboznámené a sú si vedomé nebezpečenstva.

- Je potrebné dodržiavať príslušné predpisy pre predchádzanie úrazom a ďalšie všeobecne uznávané pravidlá technickej bezpečnosti.
 - Opravy musí vykonávať poverená osoba. Je povolené používať len originálne náhradné diely. Nepreberáme žiadnu záruku za škody spôsobené použitím neoriginálnych náhradných dielov.
- Upozornenie: Je zakázané používať stroj v prostredí, kde hrozí nebezpečenstvo výbuchu!

4.2 Pracovná plocha

- Uchovajte stroj mimo dosahu detí a osôb, ktoré nevedia so strojom pracovať. Nedovoľte, aby sa okolostojaci dotýkali stroja alebo napájacieho kábla. Na pracovisku by mala byť iba obsluha stroja.
- Udržujte pracovný povrch v čistote a dobre osvetlený. Preplnená pracovná plocha môže obmedziť použitie stroja a byť príčinou zranenia.
- Uistite sa, že pracovná plocha je zabezpečená a nie je prístupná nepreškoleným osobám a deťom. Ak je to možné, stroje a pracovné priestory uzamknite a nechajte všetky stroje odpojené.
- Stroj ani jeho časti neskladujte ani neodkladajte do mokra, vlhka alebo nebezpečných priestorov. Nikdy nepoužívajte stroj vo vlhkom alebo mokrom prostredí; existuje vážne riziko úrazu elektrickým prúdom. Vystavenie stroja tomuto prostrediu môže mať za následok jeho poškodenie alebo úraz obsluhy. Nepoužívajte stroj v prítomnosti horľavých kvapalín alebo plynov.
- Nepoužívajte stroj v prítomnosti horľavých kvapalín alebo plynov. Stroj vytvára iskry, ktoré môžu zapáliť prach alebo výpary.

4.3 Osobná bezpečnosť

• Budte opatrní, sledujte, čo robíte a pri práci s elektrickým náradím používajte zdravý rozum. Nepoužívajte elektrické náradie ani stroj, ak ste unavený, pod vplyvom drog, alkoholu alebo liekov. Chvilke nepozornosti môžu mať za následok vážne zranenie.

- Používajte ochranné odevy. Používajte ochranné okuliare. Ochranné prostriedky, ako je protiprachová maska, protišmyková bezpečnostná obuv, prilba alebo ochrana sluchu znižujú pravdepodobnosť poranenia, ak sú používané za vhodných podmienok.

Zabráňte neúmyselnému spusteniu stroja. Pred pripojením k napájaniu sa uistite, že spínač nie je v polohe on (zapnuté).

Pred zapnutím odstráňte z povrchu stroja akékoľvek kľúče či nástroje. Zanechanie akýchkoľvek nástrojov či príslušenstva na stroji pri zapnutí môže spôsobiť zranenie.

Nenakláňajte sa nad stroj. Pri práci vždy udržiajte patričnú rovnováhu a nenakláňajte sa telom nad stroj. V neočakávaných situáciách budete mať väčšiu kontrolu nad strojom.

Noste zodpovedajúci odev. Nenoste voľné oblečenie alebo šperky. Udržujte svoje vlasy a odev mimo pohyblivé časti. Pohyblivé časti môžu zachytiť voľné oblečenie, šperky alebo dlhé vlasy.

Ak máte možnosť pripojiť stroj na odsávanie a podobné zariadenie, uistite sa, že sú riadne pripojené do týchto systémov. Použitie odsávania znižuje riziká spojené s prachom v dielni.

- Aj keď ste so strojom zvyknutí pracovať, budte ostražití. Neopatrné používanie môže spôsobiť vážne zranenie v zlomku sekundy.
- Najdôležitejšie je poznať svoj stroj. Prečítajte si návod na obsluhu a štítky pripojené k stroju a porozumejte im. Zoznámte sa so použitím, obmedzeniami a nebezpečenstvom, ktoré môžu plynúť z použitia stroja.
- Používajte ochranné okuliare. Použitie niektorých strojov vyžaduje dodatočnú ochranu tváre, nielen ochranné okuliare. Zoznámte sa so správnym používaním ochranných odevov.
- Používajte ochranu sluchu. Niektoré stroje pracujú vo vysokých hladinách hluku. Aby ste predišli ujme, vždy používajte ochranu sluchu.

Chráňte sa proti úrazu elektrickým prúdom. Zabráňte všetkému telesnému kontaktu s uzemnenými povrchmi a časťami stroja, ktoré predstavujú elektrické nebezpečenstvo.

- Vyvarujte sa náhodnému spusteniu strojov. Pred pripojením k napájaniu sa uistite, že je vypínač v pozícii „vypnuté“.
- Neodstraňujte bezpečnostné prvky. Súčiastky stroja ako rozvierací klin, kryt pílového kotúča, prítlačné hrebene, podávače, a pod., sú na stroji pre minimalizáciu rizika poranenia. Ponechajte tieto súčiastky na mieste, ak nemáte k dispozícii bezpečnejšie príslušenstvo.
- Budte vždy na pozore a venujte strojom 100 % svojej pozornosti. Neuposlúchnutie môže mať za následok vážne zranenie obsluhy stroja alebo okolostojacich.
- Nespoliehajte sa na bezpečnostné prvky. Obsluha tohto stroja je 100% zodpovedná za svoju vlastnú bezpečnosť. Ochranné a bezpečnostné prvky dodávané s týmto strojom nestačia na zaistenie bezpečnosti.
- Pravidelne kontrolujte stav súčiastok stroja a ich poškodenia. Pred každým použitím sa uistite, že stroj ani jeho súčasti nie sú poškodené ani neexistuje riziko poškodenia stroja alebo jeho súčasťou. Pokiaľ na stroji alebo súčiastke objavíte poškodenie, okamžite zastavte prácu a odstavte stroj z prevádzky, kým nedôjde k výmene súčasti.

Upozornenie: Všetky opravy by mali byť vykonávané školeným personálom.

Upozornenie: Pre opravy používajte iba originálne diely Laguna Tools od IGM. Ostatné diely môžu spôsobiť poškodenie stroja alebo úraz.

Upozornenie: Používajte len odporúčané príslušenstvo. Ostatné príslušenstvo môže spôsobiť poškodenie stroja alebo úraz.

4.4 Použitie stroja

- Nástadie nepoužívajte násilím. Používajte správne nástadie a stroj pre zamýšľaný úkon. Správny stroj alebo nástadie budú robiť prácu lepšie a bezpečnejšie.
- Stroj nepoužívajte ak nefunguje vypínač. Akékoľvek elektrické nástadie, ktoré nemožno pomocou spínača ovládať, je nebezpečné a musí byť opravené.
- Pred vykonávaním akýchkoľvek úprav, výmeny príslušenstva alebo uskladnením, odpojte zástrčku zo zdroja napájania a/alebo vyberte batériu, ak sa dá odpojiť. Takéto preventívne bezpečnostné opatrenia znižujú riziko náhodného spustenia.
- Stroje ukladajte mimo dosahu detí a nedovoľte osobám, ktoré nie sú so strojom alebo týmito pokynmi oboznámené, aby s ním pracovali. Stroj je v rukách nekvalifikovaných používateľov nebezpečný.
- Udržujte stroje a príslušenstvo. Skontrolujte, či sú pohyblivé časti správne zarovnané alebo ukotvené, či nie sú poškodené a či nie sú poškodené. Ak sa stroj pokazí, nechajte ho opraviť pred ďalším použitím. Mnoho úrazov je spôsobených zlou údržbou stroja.
- Rezné nástroje udržiavajte ostré a čisté. Správne udržiavané nástroje s presným ostrím majú menšiu pravdepodobnosť zaseknutia a jednoducho sa ovládajú.
- Stroj a jeho príslušenstvo používajte v súlade s týmito pokynmi, s ohľadom na pracovné podmienky a prácu, ktorá má byť vykonaná. Použitie stroja pre iné práce, než na ktoré sú určené, môže viesť k úrazu alebo poškodeniu stroja.
- Rukoväte na stroji udržiavajte čisté, suché, bez oleja a mastnoty. Klzké rukoväte a plochy uchopenia bránia bezpečnej manipulácii a ovládaniu stroja v nečakaných situáciách.
- Dodržujte odporúčajú rýchlость stroja. Stroj bude vykonávať lepšiu a bezpečnejšiu prácu, ak bude prevádzkovaný v správnej rýchlости.
- K práci používajte správne nástroje. Zoznámte sa s možnosťami a obmedzeniami tohto stroja. Jednoducho povedané nesnažte sa „prestrčiť hranatý obrobok okrúhlym otvorom“.
- Obrobok riadne zaistíte. Pre všetky drevospracujúce a kovoobrábacie práce by mal byť obrobok správne zaistený obsluhou pomocou vhodných svoriek a zverákov. Vždy používajte svorku alebo zverák, ak je k dispozícii. Ich použitie je bezpečnejšie ako pridržovanie obrobku rukou.

U tohto stroja existuje iba jeden správny smer posuvu. Netlačte obrobok v zlom smere posuvu.

- Nikdy nenechajte stroj bežať bez dozoru. Nenechávajte bežiaci stroj osamote, kým sa úplne nezastaví. Pokiaľ je zariadenie bez dozoru, odpojte ho z napájania.

Pravidelne vykonávajte údržbu. Pre zaručenie čistej a bezpečnej práce používajte iba ostré a čisté nástroje.

- Dodržujte pokyny pre mazanie a údržbu príslušenstva. Káble stroja pravidelne kontrolujte a pokiaľ sú poškodené, nechajte ich opraviť. Predlžovacie káble pravidelne kontrolujte a pokiaľ sú poškodené, vymeňte ich. Pri práci majte čisté ruky bez oleja alebo mastnôt.
- Osvetlenie. Zaistíte zodpovedajúce osvetlenie dielne a stroja.
- Odsávanie. Počas používania musí byť stroj pripojený k odsávaciemu systému pre odvod triesok a prachu.

4.5 Upozornenie k bezpečnostným prvkom

- Neodstraňujte bezpečnostné prvky. Kryty musia byť v prevádzkyschopnom stave a musia byť riadne namontované. Ochranný kryt, ktorý je uvoľnený, poškodený alebo nefunguje správne, musí byť opravený alebo vymenený.
- Vždy používajte kryt pílového kotúča a rozvierací klin pre každé rezanie. Bezpečnostné prvky znižujú riziko úrazu alebo poškodenia stroja pri prerezoch na píle.
- Pred zapnutím sa uistite, že sa rozvierací klin ani kryt kotúča nedotýkajú samotného kotúča. Kontakt týchto častí za chodu môže spôsobiť nebezpečenstvo.
- Rozvierací klin nastavte podľa inštrukcií v tomto manuáli. Nesprávne rozstupy, umiestnenie a vyrovnanie môžu viesť k neúčinnosti rozvieracieho klinu.
- Aby správne pracoval, musí sa rozvierací klin pri reze dotýkať obrobku. Rozvierací klin nezaručuje ochranu proti spätnému rázu ak sú na píle rezané príliš malé kusy, ktoré na neho nedosiahnu. V tomto prípade nemá rozvierací klin ako zabrániť spätnému rázu.
- S rozvieracím klinom používajte príslušný kotúč. Aby rozvierací klin správne fungoval, musí sa priemer pílového kotúča zhodovať s vhodným rozvieracím klinom; telo pílového listu musí byť tenšie ako hrúbka rozvieracieho klinu a šírka rezu pílového kotúča musí byť širšia ako hrúbka rozvieracieho klinu.

4.6 Upozornenie k prvkom píly

- Nebezpečenstvo: nikdy sa nepribližujte prstami ku kotúču. Okamih nepozornosti alebo sklznutia môže spôsobiť vážne zranenie.
- Obrobky vkladajte do rezu iba proti smeru otáčania. Pri rezaní obrobku v rovnakom smere, v akom sa pílový kotúč otáča nad stolom, môže dôjsť k zatiahnutiu obrobku a vašej ruky do rezu.

- Nikdy nepoužívajte uhlové pravítko k posuvu obrobku pri pozdĺžnom rezaní. Pri priečnom rezaní s uhlovým pravítkom nepoužívajte pozdĺžne pravítko ako doraz. Posuv obrobku pozdĺžnym a uhlovým pravítkom naraz zvyšuje pravdepodobnosť zaseknutia alebo spätného rázu.
- Pri pozdĺžnom reze posúvajte obrobok za časť medzi pravítkom a pílovým kotúčom. Ak je vzdialenosť medzi kotúčom a pravítkom menšia ako 150 mm, použite podávač. Ak je menšia ako 50 mm, použite podávaciu doštičku. „Predĺžené ruky“ a podobné príslušenstvá držia Vaše ruky v bezpečnej vzdialenosti od pílového kotúča.
- Používajte iba podávacie príslušenstvo dodané výrobcom alebo vyrobené v súlade s inštrukciami výrobcu. Tieto podávače poskytujú dostatočnú vzdialenosť medzi rukou a kotúčom.
- Nikdy nepoužívajte poškodený alebo skrútený podávač. Poškodený podávač môže pri sklíznutí spôsobiť ujmu vám aj vášmu stroju.
- „Ručne“ rozhodne nerobte akékoľvek úkony. Vždy na rezanie a vedenie obrobku používajte pravítko. „Ručne“ je myslené používanie len rukou na držanie a vedenie obrobku miesto pravítok. Ručné rezanie vedie k zlému rezu, spätnému rázu a zasekávaniu.
- Nikdy sa nenakláňajte alebo nenaťahujte cez rotujúci kotúč. Nakláňanie sa cez pílu, napríklad pre obrobok, môže viesť k zraneniu.
- Dlhšie obrobky, ktoré presahujú cez okraj píly pridržujte a udržiavajte ich tak rovnobežne. Príliš dlhé alebo široké obrobky majú tendenciu sa nakláňať alebo otáčať, týmto môžete nad obrobkom stratiť kontrolu, čo môže viesť k zraneniu alebo riziku spätného rázu.
- Posúvajte obrobok do rezu rovnomernou rýchlosťou. Obrobkom nekrúťte ani ho pri reze neohýbajte. Ak sa stroj alebo obrobok zaseknú, okamžite odpojte stroj od napájania a zablokovania sa zbavte. Zaseknutie píly obrobkom môže spôsobiť riziko spätného rázu alebo preťaženie motora.
- Neodoberajte kusy odrezaného materiálu, zatiaľ čo píla stále ide. Materiál sa môže zaseknúť medzi pravítkom a pílovým kotúčom alebo v kryte kotúča a také odstránenie obrobku môže viesť k zraneniu. Vypnite pílu a počkajte na zastavenie kotúča pred odstránením materiálu.
- Pri skraccovaní materiálu hrúbky nižšej ako 2 mm, použite príslušné pravítko. Príliš tenký obrobok sa môže zaseknúť pod pravítkom a spôsobiť tak spätný ráz.

4.7 Príčiny spätného rázu a s ním spojené nebezpečenstvo

- Nikdy nestojte priamo pred kotúčom. Postavte sa vždy na stranu kotúča, kde je pravítko. Spätný ráz môže vystreliť obrobok na obsluhu stroja, stojacej priamo naproti kotúču, vysokou rýchlosťou.
- Nikdy sa nad pílu nenakláňajte so zámerom pridržania obrobku. Mohlo by dôjsť k náhodnému kontaktu s pílovým kotúčom alebo by spätný ráz mohol natiahnuť prsty do pílového kotúča.
- Nikdy nedržte a netlačte odrezávaný kus obrobku. Držanie alebo tlačenie odrezku môže spôsobiť spätný ráz.
- Pozdĺžne pravítko zarovnajete rovnobežne s kotúčom. Zle zrovnané pravítko môže chybné pridržať obrobok a spôsobiť tak spätný ráz.
- Buďte opatrný najmä pri rezaní zostavených obrobkov s neviditeľnými spojmi. Kotúč sa môže zaseknúť o časti, ktoré držia obrobok pohromade a spôsobiť tak spätný ráz. Poznámka: vyššie uvedené bezpečnostné varovanie sa vzťahuje iba na stroje, u ktorých sú podobné rezy povolené konštrukciou a pokynmi.
- Veľkoformátové obrobky pridržavajte príslušenstvom pre zamedzenie zaseknutia obrobku a spätného rázu. Veľké obrobky majú tendenciu krútiť sa pod vlastnou hmotnosťou. Podpery musia pridržavať obrobok po celej dĺžke.
- Buďte opatrný najmä pri rezaní skrútených, hrčovitých alebo neštandardných obrobkov, ktoré nemajú rovnú hranu pre vedenie pozdĺž pravítok. Skrútený, neštandardný alebo hrčovitý obrobok je nestabilný a spôsobuje nezrovnalosť v reze kotúča, zasekávanie a spätný ráz.
- Nikdy na píle nerežte viac ako jeden obrobok. Píla sa môže zaseknúť o jeden z obrobkov a spôsobiť spätný ráz.
- Pri reštartovaní píly s kotúčom v obrobku vycentrujte kotúč v záreze tak, aby zuby nezasahovali do materiálu. Kotúč by sa chytil do obrobku, zdvihol by ho, a spôsobil spätný ráz.
- Udržiavajte nástroje čisté, ostré a presné. Nikdy nepoužívajte zvlnené kotúče alebo kotúče s nalomeným či zlomenými zubami. Ostré a presné nástroje minimalizujú zachytenie, spätný ráz a nepresnosti.

4.8 Bezpečnostná výstraha pre prácu s pílou

- Vždy vypnite stolovú pílu a odpojte napájací kábel pri výmene pílového kotúča, pri úpravách rozvieracieho klinu alebo krytu pílového kotúča alebo ak je stroj ponechaný bez dozoru. Preventívne opatrenia zabránia nehodám.
- Nenechávajte motor bežať bez dozoru. Vypnite stroj a neodchádzajte, kým nedobehne. Píla bez obsluhy je nekontrolovateľným nebezpečenstvom.
- Pílu umiestnite na dobre osvetlené miesto s rovnou podlahou. Píla by mala byť umiestnená na miesto s dostatkom miesta nielen pre pílu, ale aj rôzne veľkosti obrobkov. Umiestnenie píly na stiesnené, tmavé miesto a nerovnú klzkú podlahu môže mať za následok úraz či poškodenie stroja.

- Pravidelne čistite a odstraňujte prach z povrchu aj okolo píly za pomocou odsávania. Nahromadené piliny sú horľavé a môžu sa samovoľne vznietiť.
- Píla musí byť zabezpečená. Nezaistená píla sa môže neočakávane pohnúť alebo prevrátiť.
- Pred zapnutím píly odstráňte zo stola piliny a akékoľvek nástroje a pod. Neporiadok na stole môže rozptýliť obsluhu alebo sa zaseknúť do pílového kotúča.
- Vždy používajte upnutie kotúča správnej veľkosti a tvaru. Kotúče, ktoré nesedia na hriadeľ budú po zapnutí nekontrolovateľné a nebezpečné ako pre obsluhu, tak aj pre stroje.
- Nikdy nepoužívajte poškodené alebo nesprávne príslušenstvo k upnutiu kotúča (skrutky, matice, podložky). Jednotlivé príslušenstvá pre upnutie kotúča sú vyrobené špecificky pre túto pílu a jej bezpečné používanie.
- Nikdy si na pílu nestúpajte, nepoužívajte pílu ako stoličku. Píla by sa mohla prevrátiť alebo by ste mohli zavadiť o pílový kotúč.
- Uistite sa, že je kotúč nainštalovaný v správnom smere. Do píly neupínajte brúsne kotúče alebo kefovacie kotúče. Zlé upnutie kotúča alebo použitie nesprávneho príslušenstva môže viesť k zraneniu.

4.9 Elektrické zapojenie

- Zástrčka musí sedieť do typu zásuvky. Nikdy neupravujte zástrčku. Nepoužívajte adaptéry. Nijako upravené a zodpovedajúce zástrčky eliminujú riziko úrazu.

- Najprv odpojte napájanie.

Pred akoukoľvek úpravou, výmenou alebo servisom odpojte stroj od napájania.

- Napájanie

Stroj je určený pre napájanie 230V / 50Hz / 1 fáza.

- Pre úpravu akýchkoľvek elektrických častí a pripojenie vyhľadajte kvalifikovaného elektrikára.

Ak tak neurobíte, môže dôjsť k poškodeniu stroja alebo k úrazu elektrickým prúdom.

- Zástrčka.

Vami objednaný stroj nemusí byť dodaný so zástrčkou, kvôli rôznym medzinárodným štandardom. Pripojenie stroja môže vykonávať iba kvalifikovaný elektrikár.

Dajte si pozor aby ste nepoškodili kábel. Chráňte kábel pred poškodením o ostré hrany alebo pohyblivé časti stroja. Poškodené káble zvyšujú riziko úrazu elektrickým prúdom.

- Predlžovacie káble.

Pred použitím predlžovacích káblov sa poraďte s kvalifikovaným elektrikárom. Akékoľvek poškodenie na predlžovacom kábli okamžite opravte.

- Pri práci so strojom mimo dielňu použite predlžovací kábel so zodpovedajúcim stupňom krytia IP. Predídete tak úrazu elektrickým prúdom.

- Ak je použitie stroja vo vlhkom prostredí nevyhnutné, použite napájanie s prúdovým chráničom.

Jeho použitie znižuje riziko úrazu.

- Elektrická ochrana

Užívateľ by mal stroj pripojiť len na zásuvkový okruh s ističom 16 A, vypínacie charakteristika C (16/1 / C) a ochranou proti prepätiu

4.10 Hluk

- Referenčné normy.

Meranie emisií hluku bolo vykonané podľa EN ISO 11202: 2010 pre stanovenie hladiny akustického tlaku v prevádzkových polohách. Keď namerané hladiny hluku v prevádzkových polohách prekročili 80 dB (A), boli merania hladín akustického výkonu vykonané podľa EN ISO 3746: 2010.

- Pracovné podmienky.

Prevádzkové podmienky pre meranie hluku sú v súlade s prílohou A normy ISO 7960: 1995.

- Výsledky testovania:

Hladina akustického tlaku A 91,3 dB

Vážená hladina akustického výkonu A 113,8dB

Pridružená neistota K = 4 dB

Hluk na pozadí 55 dB Uvedené hodnoty sú úrovne emisií a nie sú nevyhnutne bezpečnými pracovnými hladinami zvuku. Hoci existuje korelácia medzi úrovňami emisií a expozíciou, nemožno ju spoľahlivo použiť na určenie, či sú alebo nie sú potrebné ďalšie preventívne opatrenia. Faktory, ktoré ovplyvňujú skutočnú úroveň expozície, zahŕňajú podobu pracovnej miestnosti, ďalšie zdroje hluku atď., t. j. počet strojov a ďalšie procesy. Prípustná úroveň expozície sa tiež môže v jednotlivých krajinách líšiť. Tieto informácie však používateľovi stroja umožnia lepšie vyhodnotiť nebezpečenstvo a riziko.

4.11 Uzemnenie

- Riadne uzemnenie stroja znižuje riziko úrazu elektrickým prúdom.

- Vyvarujte sa kontaktu s uzemnenými povrchmi, ako sú potrubia a radiátory. Kontakt s uzemnenými predmetmi zvyšuje riziko úrazu elektrickým prúdom.
- Neupravujte zástrčku. Neodstraňujte akejkoľvek časti zástrčky.
- Používajte len troch-vodičovej predlžovacie káble. Nepoužívajte dvoch-vodičovej predlžovacie káble.
- Stroj pripojte iba na riadne uzemnený napájací okruh.

4.12 Vyrozmene

Upozornenie: Pred pripojením tohto stroja k zdroju napájania sa uistite, že napätie je rovnaké, aké je uvedené na štítku stroja. Skontrolujte tiež, či je napájací zdroj vybavený vhodným ističom a zástrčkou podľa miestnych elektrických predpisov. V prípade pochybností stroj nezapájajte. Používanie stroja s iným napätím než tým, ktoré je vyobrazené na štítku, môže mať za následok poškodenie elektrických súčastí stroja, na ktoré sa následne nevzťahuje záruka.

Upozornenie: Niektorý prach, ktorý vzniká brúsením, rezaním, vŕtaním a inými stavebnými prácami, obsahuje chemikálie, o ktorých je známe, že spôsobujú rakovinu, vrodené vady alebo iné reprodukčné poškodenia.

Niektoré príklady týchto chemikálií sú:

- Olovo z olovených farieb.
- Kryštalický oxid kremičitý z tehál, cementu a iného murivo.
- Arzén a chróm z chemicky upraveného reziva. Vaše riziko vystavenia sa líši v závislosti na tom, ako často vykonávate tento typ práce. Ak chcete znížiť expozíciu týmto chemikáliám, pracujte v dobre vetranom priestore a pracujte so schválenými bezpečnostnými zariadeniami, ako sú tvárové alebo prachové masky, ktoré sú špeciálne navrhnuté k odfiltraniu mikroskopických častíc.

4.13 Poznámka k bezpečnosti a správne mu používaniu stroja

Stroje vyrábané spoločnosťou Laguna Tools, dodávané spoločnosťou IGM nástroje a stroje s. r. o., sú pri správnom používaní bezpečné, a spolu s CE certifikáciou tiež spĺňajú európske normy pre bezpečné použitie strojov. Spoločnosť Laguna Tools a IGM nie sú v žiadnom prípade zodpovedné za zranenia alebo smrť, ku ktorej dôjde pri používaní tohto produktu. Vaša osobná bezpečnosť je zo 100% vaša zodpovednosť a používanie tohto produktu vyžaduje vašu 100% pozornosť. Ak si nie ste istý správnym postupom práce, na ktorú sa pripravujete, NEPOKRAČUJTE, kým nekontaktujete spoločnosť Laguna Tools alebo IGM nástroje a stroje. Tu vám poradíme ohľadom správneho použitia stroja. Účelom tejto príručky je starostlivo pokryť nastavenie, údržbu a úpravy vášho nového stroja. Okrem všeobecných bezpečnostných pokynov sa táto príručka NEVZŤAHUJE na drevospracujúce alebo kovoobrábacie techniky, a na príslušné bezpečnostné opatrenia potrebné na bezpečné ovládanie. Existuje niekoľko organizácií s publikáciami, ktoré sa týkajú bezpečného zaobchádzania, techník a riadnym použitím tohto stroja:



Varovanie

Nižšie uvedené symboly upozorňujú na dodržiavanie správnych bezpečnostných postupov pri používaní tohto stroja.



Držte prsty v bezpečnej vzdialenosti od pílového kotúča.



Ochrana životného prostredia:

Elektrické výrobky by nemali byť likvidované spolu so zmiešaným odpadom. Recyklujte v príslušnom recyklačnom centre. Informácie o recyklácii vám poskytne miestny úrad alebo predajca.



Používajte prachovú masku alebo respirátor.



Používajte ochranu zraku.



Používajte ochranu sluchu.



Pred opravou odpojte od napájania.



Pred použitím si prečítajte všetky inštrukcie a návod na použitie/manual.

5. Opis častí stroja

1. Štart / Stop
2. Pozdĺžne pravítko
3. Predné vedenie pravítka
4. Zadné vedenie pravítka
5. Liatinový stôl s drážkami
6. Základňa s mobilnými kolesami
7. Ovládacie koleso výšky hriadeľa
8. Ovládacie koleso naklopenia hriadeľa
9. Odsávacie hrdlo
10. Kryt motora
11. Stolná vložka
12. Kotúč
13. Kryt kotúča
14. Rozvierací klín
15. Kľúč
16. Podávač
17. Uholové pravítko

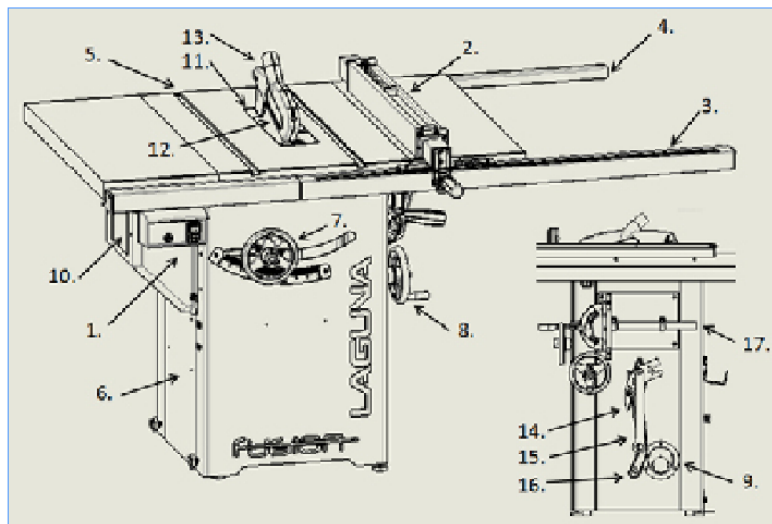

5.1 Ovládanie Štart/Stop/Poistka

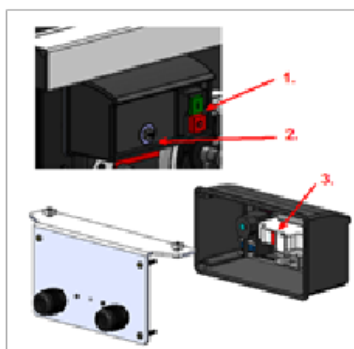

1. Magnetický spínač
2. Poistka
3. Ochrana proti preťaženiu

UPOZORNENIE: PRED VÝMENOU POISTKY VŽDY STROJ VYPNITE A ODPOJTE ZO SIETE

Nastavenie výšky kotúča

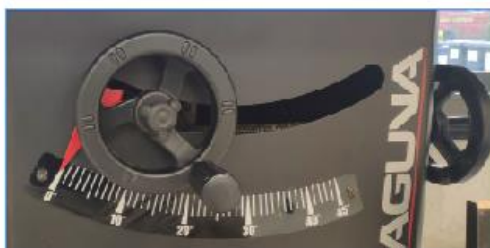

Nastavenie výšky hriadeľa upravuje výšku prierezu.

Naklopenie kotúča



Ovládanie naklopenia kotúča
je na pravej strane skrine. V smere hodinových ručičiek doľava, proti smeru doprava.

Páka pre zamknutie

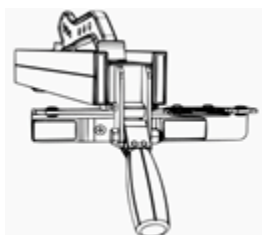

Uzamknutie pozdĺžneho pravítka pomocou excentra pevne zaistí pravítko kdekolvek v pozdĺžnom vedení.

6. Nastavenie stroja

Dávajte pozor: Stroj je veľmi ťažký. Pre manipuláciu so strojom je potreba aspoň dvoch ľudí.

Upozornenie: NEPRIPOJUJTE k napájaniu, kým nie je stroj kompletne nastavený. Kým je píla zapojená v napájaní, nepravujte ju a neinštalujte súčiastky.

Upozornenie: Aby ste predišli problémom a úrazom pri nastavovaní, prečítajte si celý manuál.

6.1 Prevzatie stroja a rozbalenie

Ak v dôsledku prepravy došlo k poškodeniu, poznačte si jednotlivé poškodenia na prepravný list alebo zásielku odmietnite.

Ihneď zavolajte do predajne, kde bol stroj zakúpený.

PREPRAVA A SKLADOVANIE

Počas zabalenia by sa mali prijať opatrenia proti korózii a nárazom. Stroj skladuje pri j teplote okolo -25 ~ 55 °C.

Počas prepravy a skladovania dávajte pozor, aby ste stroj nevystavovali dažďu ani nepoškodili obal.

Pri preprave alebo manipulácii so strojom buďte opatrný a nechajte túto činnosť na kvalifikovaný personál školený pre tento druh činnosti! Počas nakladania alebo vykladania zariadenia sa uistite, že strojom nikto nezasiahne žiadnu osobu ani vec! Vyberte správnu prepravnú variantu podľa hmotnosti stroja. Uistite sa, že minimálna únosnosť prepravného zariadenia odpovedá hmotnosti stroja.

PREPRAVA PRED ROZBALENÍM

Stroj je štandardne balený vo veľkej krabici. Stroj pre jednoduchú prepravu stroja a balenia.



VYBALENIE

1. Prevezmite pílu.
2. Otvorte kartónovú krabicu.
3. Skontrolujte všetky súčiastky.
4. Utrite ochranný olej.

Prevzatie píly



V tomto stave sú stroje odoslané z továrne.

S pílou je v krabiciach dodávané aj príslušenstvo.

Pozn.: Vložka, pílový kotúč sú už na píle nainštalované. Ostatné príslušenstvo (uhlové pravítko, kľúč na uvoľnenie kotúča) je v krabici alebo na boku skrine.

1. Pravítko, kľúče, podávač, zostava krytu kotúča
2. Krátky profil pravítka, súprava montážnych kľúčov
3. Dlhá časť profilu.

Zotrite konzervačný olej



Odstráňte ochranné obaly a konzervačný olej zotrite handrou.

Pozor: Handra nasiaknutá olejom môže predstavovať vážne požiarné nebezpečenstvo. Zlikvidujte ho vhodným spôsobom.

Odporúčanie: Pre udržanie čistoty pracovného povrchu a ako ochranu proti hrdzi odporúčame použiť príslušný ochranný vosk.

Tým sa tiež zníži trenie za prevádzky. Pre odstránenie hrdze použite vhodné prostriedky.

6.2 Obsah krabíc

Obsah krabice 1

Pravítko

Podávač

Kryt kotúča

Inštalačné náradie

Držiaky prisl.*

Držiaky pravítka môžu byť už nainštalované na skrini stroja.

Zadný profil 2

Predný profil 2

Montážne súčiastky

Zadný profil 1

Predný profil 1

Nainštalované na stroji

Stolná vložka

Rozvierací klin

250mm kotúč

Uhlové pravítko

Kľúč

Držiaky prisl.

Rozšírenie stola

Pozn.: Predný profil pravítka sa skladá z dvoch častí – dlhej a krátkej. Zadný profil sa skladá tiež z dvoch častí – dlhej a krátkej.

Pozn.: Z bezpečnostných dôvodov sa tento stroj nepredáva s pravítkom pre ľavú stranu kotúča. Nejedná sa o chýbajúcu časť.

6.3 Prehľad jednotlivých dielov

Váš nový stroj bol už z veľkej časti zostavený v certifikovanej továrni podľa ISO 91001, kde bol tiež vyrobený. Niektoré časti musí zostaviť sám užívateľ. Prečítajte si prosím nasledujúce odporúčania pred zostavením stroja.

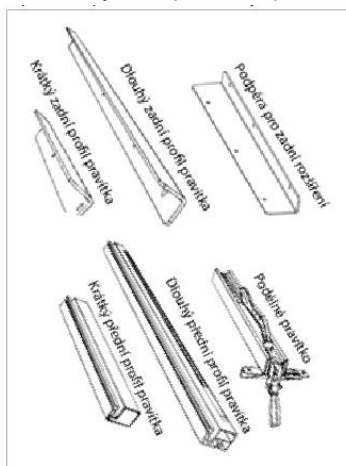

Kryt kotůča



5) M8x1.5+ podložka + podložka + matka

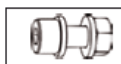

(5) Skrutka sa štvorcovou hlavou 8x1.5+ podložka +matka



Držiaky prísl. (krok 2)

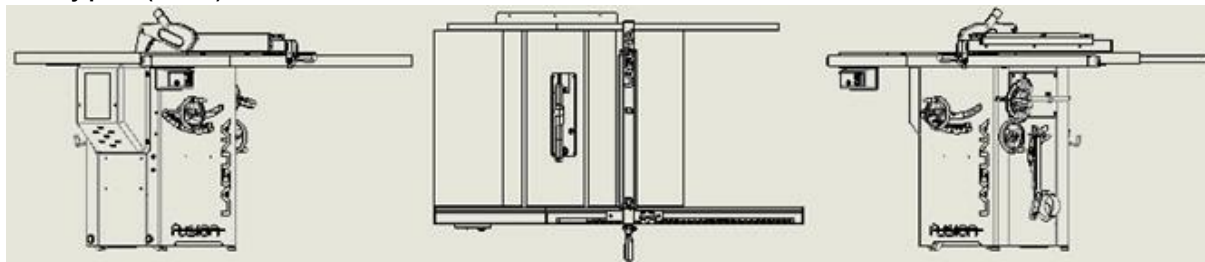

6.4 Zostavenie stroja

1. Priskrutkujte zadný krátky profil pravítka
2. Priskrutkujte zadný dlhý profil pravítka
3. Zrovnajte zadný profil a dotiahnite
4. Vložte skrutky na t-držiaku na prednej časti stola
5. Vsuňte dlhú časť predného profilu pravítka
6. Vsuňte krátku časť predného profilu pravítka
7. Spojte obe časti
8. Zrovnajte oba predné profily s kotúčom
9. Vyrovnajte a upevnite
10. Vložte pravítko, zaskabilizujte pílu pomocou výškovo nastaviteľných nôh na základni.

1. Priskrutkujte zadný krátky profil

Použite priložený kľúč a inbusový kľúč a jemne zaskrutkujte (2) skrutky, podložky a matice do krátkého predného vedenia pravítka a na zadnú časť stola vľavo. **NEUŤAHUJTE:** Tieto skrutky nechajte nedotiahnuté a počkajte, kým nie sú všetky časti profilu pripevnené.

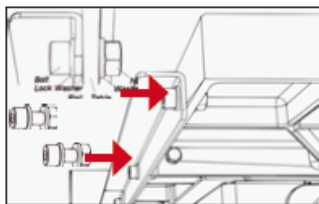

2. Priskrutkujte zadný dlhý profil

Krok 1 zopakujte pre dlhšiu časť predného profilu pravítka pomocou skrutiek (3), podložiek a matíc. Zostavte rovnako podľa kroku 1. **POZN.:** Ak ste ešte nepriskrutkovali držiaky pravítka, teraz môžete.

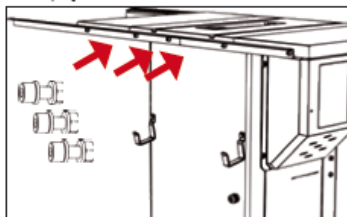

3. Zrovnejte zadný profil, utiahnite

Krok 1 zopakujte pre dlhšiu časť predného profilu pravítka pomocou skrutiek (3), podložiek a matíc.

Zostavte rovnako podľa kroku 1.

POZN.: Ak ste ešte nepriskrutkovali držiaky pravítka, teraz môžete.

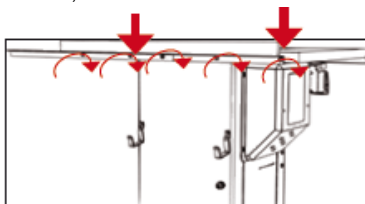

4. Vložte štvorcové skrutky spredu do stola

Pritiahnite skrutky so štvorhrannú hlavou (5), podložky (5) a matice (5), ale nedoťahujte. Stačí pár otáčok. Nachystajte si (2) profily pravítka.

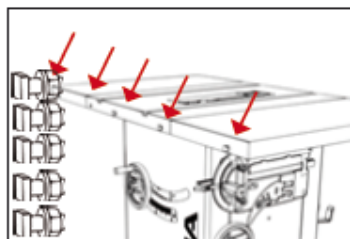

5. Vložte dlhý profil

Nasuňte dlhý predný profil pravítka.

NEUŤAHUJTE: Tieto skrutky nechajte nedotiahnuté a počkajte kým nie sú všetky časti profilu pripevnené.

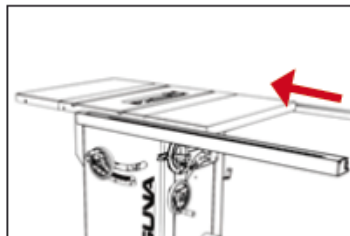

6. Vsuňte profil so spínačom

Krátku časť profilu pravítka nasuňte na prvú skrutku so štvorhrannou hlavou. **DÔLEŽITÉ:** Pred zostavením oboch častí profilu pravítka vložte zostavu pre upevnenie vypínača. **NEUŤAHUJTE.**

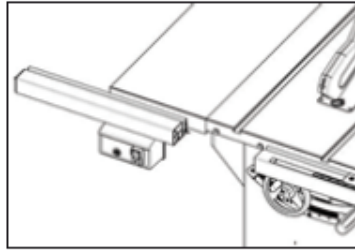

7. Zrovnajte obe časti

Zrovnajte predné časti profilu pravítka a spojte ich k sebe pomocou spojovacích trňov.

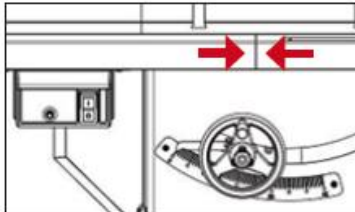

8. Zrovnajte s kotúčom

Zrovnajte predné časti profilu pravítka a spojte ich k sebe pomocou spojovacích trňov.

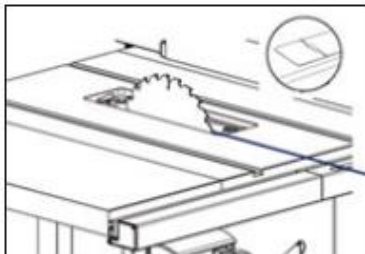

9. Vložte pravítko

Vložte na pílu pravítko prednou časťou a až potom zadnou časťou. Pred vložení pravítka na stôl sa uistite, že je aretačná páka v otvorenej pozícii.



10. Zrovnajte postavenie píly Na zrovnanie stability píly použite dve nastaviteľné nohy na spodnej strane skrine. Menšími aretačnými skrutkami na ľavej strane ovládate zaistenie kolies na presun píly.

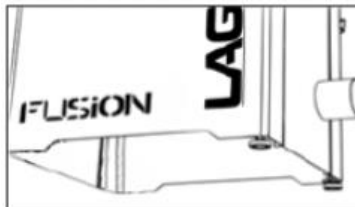

6.5 Inštalácia / vybratie stolnej vložky

1. Odpojte pílu od napájania!
2. Stolnú vložku vkladajte zadnou stranou.
3. Vložte celú vložku do stola.
4. Upevnite vložku excentrickým uzamknutím.
5. Pomocou červíkov vyrovnajte pozíciu vložky voči stolu

Pozn.: S pílu je dodávaná stolná vložka bez zbytočného priestoru okolo kotúča. Vložka je prerezaná už z výroby. Z tohto dôvodu môžu byť v píle nečistoty po rezaní.

Inštalácia stolnej vložky

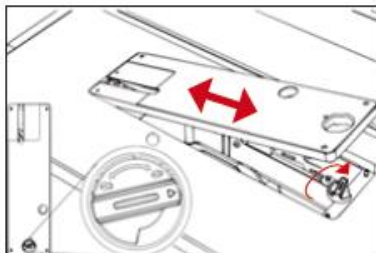

UPOZORNENIE: UISTITE SA, ŽE PÍLA NIE JE ZAPOJENÁ DO NAPÁJANIA. Pri vybratí alebo inštalácii vložky musíte odomknúť uzamknutie vložky. Potom vložte zadnú časť vložky do stola a potom prednú časť

Vyrovnanie vložky



Pre upravenie pozície vložky voči stolu použite červíky.

Pozor: Uistite sa, že vložka stola je pod úrovňou samotného stola. Vložka vo vyššej pozícii, než je stôl, môže narušiť posuv obrobku, spôsobiť zranenie alebo zvýšiť pravdepodobnosť spätného rázu.

6.6 Inštalácia / odstránenie bezpečnostných prvkov

A: Pílový kotúč

B: Mechanizmus uvoľnenia rozvieracieho klinu

C: Páka na uvoľnenie rozvieracieho klinu

D: Rozvierací klin

E: Kryt kotúča

F: Odporúčanie parametrov kotúča

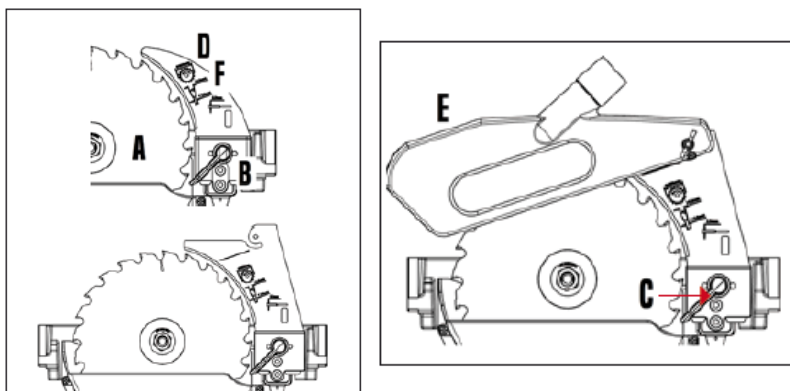

• Pozn. k rozvieraciemu klinu (1. Značka pre správne umiestnenie krytu kotouča, 2. Tento klin používajte iba s 250mm kotúčmi, 3. Tento klin používajte iba s kotúčom s menej ako 2mm šírkou tela a s viac ako 3 mm hrúbkou. 4. Šírka klinu je 2,3 mm).



Upozornenie: So strojom neboli testované iné rozvieracie klíny, než tie od spoločnosti Laguna.

Varujeme: S týmto výrobkom by sa malo používať iba odporúčané príslušenstvo Laguna.

- Poznámka ku kotúčom

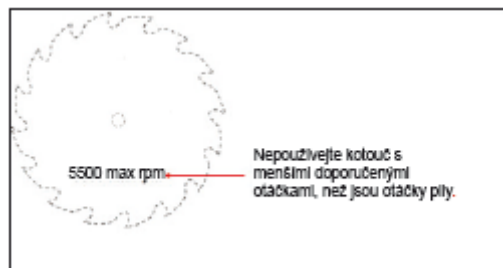

Inštalácia rozvieracieho klinu

1. Pílu odpojte od napájania
2. Uistite sa, že je uzamknutie klinu odomknuté.
3. Vložte rozvierací klin s krytom.
4. Uistite sa, že je klin správne vložený.
5. Uzamknite rozvierací klin.
6. Vložte späť stolnú vložku.

UPOZORNENIE: Ak nie je kotúč s rozvieracím klinom v jednej rovine, upravte zrovnanie podľa sekcie úprav krytu v tomto manuáli.

3. Vsuňte rozvierací klin



UPOZORNENIE: UISTITE SA, ŽE PÍLA NIE JE ZAPOJENÁ DO NAPÁJANIA.

Po vybratí vložky a otvorení uzamykacieho mechanizmu (zdvihnutie šedej páčky), vložte rozvierací klin do otvoru.

4. Vsuňte naľavo od upínania



Opatrne vložte klin do otvoru a zatlačte. Uistite sa, že klin pevne sedí v otvore a bol celý vsunutý do upínacieho mechanizmu. Uchopte klin druhú ruku si nechajte voľnú na uzamknutie.

5. Uzamknite šedou páčkou



Pevne držte rozvierací klin ľavou rukou a uzamkněte upínací klínu palcem pravé ruky.

6. Vložte zpět stolní vložku



Zdvihnite kryt kotúča a vložte stolnú vložku. Vložku uzamknite.

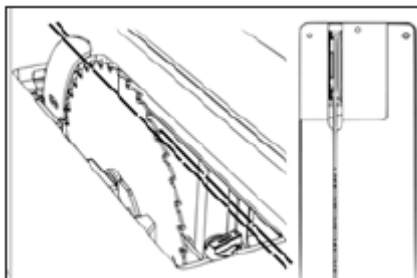

UPOZORNENIE: Uistite sa, že rozvierací klin je v jednej rovine s kotúčom. Ak nie sú v rovine, prečítajte si sekciu úprav v tomto manuáli.

6.7 Výmena pílového kotúča

1. Odpojte pílu od napájania!
2. Odstráňte kryt kotúča, rozvierací klin a stolnú vložku.
3. Naklonenie kotúča nastavte na 0 stupňov.
4. Pílový kotúč čo najviac vysuňte.
5. Zaaretujte pílový kotúč (červená páčka).
6. Odskrutkujte maticu hriadeľa.
7. Vyjmite alebo nasadte kotúč. **UPOZORNENIE:** Uistite sa, že zuby kotúča mieria smerom k prednej strane píly (podľa obrázka).

2. Odstráňte všetko príslušenstvo



UPOZORNENIE: UISTITE SA, ŽE PÍLA NIE JE ZAPOJENÁ DO NAPÁJANIA. Pre získanie prístupu k matici, odoberte všetky ochranné prvky z píly.

3. Naklopenie nastavte na nulu



Naklonenie kotúča nastavte na 0 stupňov.

4. Kotouč co nejvíce vysuňte



5. Zaaretujte kotúč



6. Odstráňte prírubu a maticu



7. Úpravy stroja

Váš stroj Laguna je na prácu prednastavený už z továrne, ale je dobré radšej dvakrát stroj skontrolovať a uistiť sa, že je v bezpečnom prevádzkovom stave.

7.1 Úpravy pravítka

Inštalácia pravítka:

Pravítko musí byť na pravej strane kotúča. V tejto pozícii môžete s pravítkom voľne pohybovať. Pravítko nesmie byť nikdy použité na ľavej strane kotúča.

1. Odpojte pílu od napájania!
2. Pravítko s odistenou aretáciou chyťte oboma rukami.
3. Vložte pravítko do profilu.
4. Skontrolujte aretáciu a upravte podľa potreby.

2. Vložte pravítko do drážky



Kým držíte pravítko a páku pre zamknutie, zdvihnite páku a otvorte uzamknutie. Vložte pravítko do vedenia.

3. Skontrolujte aretáciu

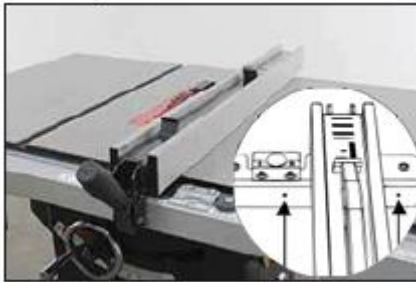

Pravítko môžete vložiť kamkoľvek na pravú stranu kotúča. Ak máte problémy s aretáciou, upravte skrutky v prednom profile.

Nastavenie stupnice (pravítko): Stupnica musí byť vynulovaná po každom odobratí profilu pravítka alebo úprave stola. Pravítko musí byť vynulované na presné rezanie.

1. Odpojte pílu od napájania!
2. Pravítko prisuňte ku kotúču.
3. Uvoľnite lupu.
4. Upravte podľa potreby
5. Utiahnite skrutky lupy.

Vložte pravítko do drážky



UPOZORNENIE: UISTITE SA, ŽE PÍLA NIE JE ZAPOJENÁ DO NAPÁJANIA. Vysuňte kotúč a prisuňte k nemu pravítko, to by sa kotúča nemalo dotýkať. Pre zaistenie dostatočnej vzdialenosti vložte kúsok zloženého papiera medzi kotúč a pravítko.

Upravte pohľad pravítka



Uvoľnite skrutky na lupy pomocou krížového skrutkovača (lupu neodstraňujte). Upravte lupy a dotiahnite skrutky. POZN.: Ak nestačí nastavenie lupy k vynulovaniu pravítka, nahliadnite do kroku číslo 8 v sekcii nastavenie píly.

Nastavenie klzných puzdier: Je možné, že budete musieť upraviť výšku klzných puzdier na oboch stranách alebo zadnej strane profilu. Pravítko by malo byť vzdialené 1-3 mm od stola, aby ste zamedzili poškrabaniu.

1. Odpojte pílu od napájania!
2. Uvoľnite uzamknutie pravítka.
3. Použite imbusový kľúč k nastaveniu výšky predného profilu.
4. Použite kľúč k nastaveniu výšky zadného profilu.

Predná nastavovacia skrutka



Na nastavenie predných nastavovacích skrutiek použite priložený imbusový kľúč, ten použite k pozdvihnutiu či zníženiu nylonových skrutiek, kým neprídu do kontaktu s predným profilom pravítka.

Zadní nastavovacia skrutka



Porovnanie pozdĺžneho pravítka s kotúčom: Pílu používajte len v prípade, že je pravítko nastavené rovnobežne ku kotúču. POZN.: Ak nerozumiete informáciám v tejto sekcii, pozrite sa do sekcii úprav píly: Porovnanie pozdĺžneho pravítka s kotúčom: Kotúč musí byť nastavený rovnobežne s drážkami v stole, aby mohlo byť pravítko zrovnané rovnobežne ku kotúču.

1. Odpojte pílu od napájania!
2. Pravítko umiestnite na pílu cez otvory pre nastavovacie skrutky.
3. Použite imbusový kľúč na úpravu oboch strán.
4. Upravte a skontrolujte pozíciu pravítka.

Pozor: Rovnobežnosť pravítka a pílového kotúča nemusí byť nutne nastavená už vo výrobe. Uistite sa, že pred prácou vykonáte všetky možné opatrenia pre porovnanie rovnobežnosti kotúča a pravítka.

Pravítko umiestnite cez otvory skrutiek



UPOZORNENIE: UISTITE SA, ŽE PÍLA NIE JE ZAPOJENÁ DO NAPÁJANIA. Pravitko obráťte hore nohami, aby ste videli skrutky na úpravu nylónových vodičiel.

Na úpravu použijete imbusový kľúč



Skrutky upravte pomocou imbusového kľúča. Upravte a skontrolujte pozíciu.

7.2 Úpravy stola

Porovnanie stola s kotúčom:

Je dobré kontrolovať porovnanie stola a pravitka. Túto kontrolu môžete vykonávať pomocou pravitka alebo odchýlkomera. Na zmeranie môžete použiť rôzne príslušenstvo, viac na www.igm.sk.

Ok



Multifunkčný uholník. Pozn.: Táto metóda merania môže zanechať na píle škrabance.

Lepší



Odchýlkomer na uhlovom pravitku.

Nejlepší



Špeciálny odchýlkomer s možnosťou uchytenia v drážke.

1. Odpojte pílu od napájania!
2. Vykonaajte prvé meranie.



UPOZORNENIE: UISTITE SA, ŽE PÍLA NIE JE ZAPOJENÁ DO NAPÁJANIA. Odstráňte všetko príslušenstvo a vložku zo stola, kotúč nastavte do najvyššej pozície a kolmo k stolu. Vykonaajte prvé meranie, zhruba centimeter od zubov kotúča, ako je vyobrazené.

3. Vykonaajte druhé meranie

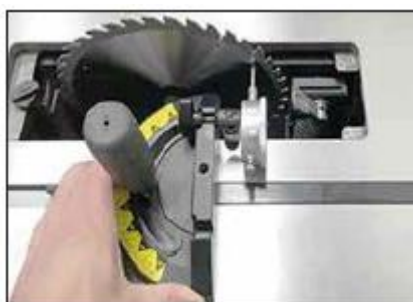

Pravítko vedte pomaly drážkou. Zmerajte druhýkrát a porovnajte s úvodným meraním. Upravte stôl podľa potreby. Pred úpravou uvoľnite 3 skrutky, viď krok 4.

4. Uvoľnite tri skrutky stola.
5. Upravte podľa potreby.

Uvoľnenie skrutky

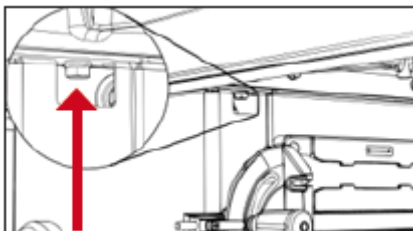

Uvoľnite skrutku na pravej strane stola a skrine. (nad držiakom pravítka).

Uvoľnenie skrutky

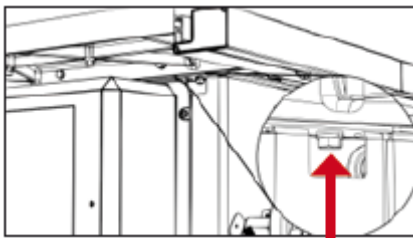

Uvoľnite skrutku na ľavej strane stola a skrine.
(Nad krytom motora).

Uvoľnenie skrutky

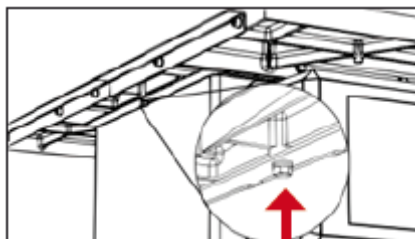

Uvoľnite skrutku na zadnej strane stola a skrine.

Úprava a inštalácia bočných rozšírení stola (môžu byť už nainštalované z výroby):
Dodržiavaním týchto krokov docielite hladký prechod medzi rozšírením a stolom.

1. Odpojte pílu od napájania!
2. Upevnite vodiace bočné pravítka.
3. Priskrutkujte pomocou kľúča bočné skrutky rozšírenia do bočných pravítok.
4. Zrovnajte hornú hranu stola a rozšírenie do roviny a zaskrutkujte skrutky do stola.

7.3 Úprava naklonení hriadeľa

Úprava limitov naklonenia hriadeľa. Limity naklonenia môžete skontrolovať uhlomerom. Pokiaľ nie je rozmedzie naklonenia hriadeľa medzi 0 a 45 stupňami, upravte podľa nasledujúcich krokov.

1. Pílu odpojte od napájania!
2. Odstráňte kryt motora.
3. Odstráňte kryt s úchytkami na príslušenstvo.
4. Nájdite skrutky pre úpravu naklonenia.
5. Upravte podľa potreby.
6. Upravte stupnicu a indikátor podľa potreby

Upozornenie: Výrobné nastavenie píly vymedzuje naklonenie medzi 0-45 stupňami doľava. Úprava tohto rozmedzia môže spôsobiť kontakt kotúča s vložkou stola. Úprava tohto rozmedzia by mala byť vykonávaná iba v rozmedzí 0-45 stupňov.

2. Odstráňte kryt motora

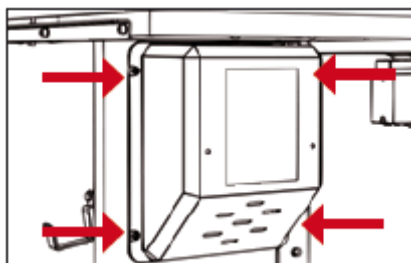

UPOZORNENIE: UISTITE SA, ŽE PÍLA NIE JE ZAPOJENÁ DO NAPÁJANIA.

Pro jednoduchý prístup ku skrutke naklonenia kotúča, odstráňte krytku motora pomocou krížového skrutkovača. V kryte motora sú celkom 4 skrutky.

3. Odstráňte kryt s držiakmi

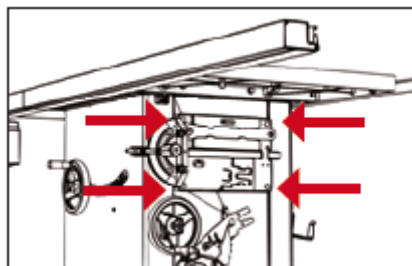

Pro jednoduchý prístup k skrutke na pravej strane, odstráňte kryt s držiakmi príslušenstva pomocou krížového skrutkovača. Tieto skrutky krytu s držiakmi príslušenstva sú celkom 4.

4. Nájdite skrutku pre naklopenie

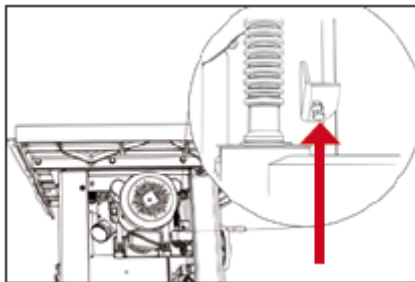

Nájdite skrutku pre úpravu naklopenia. Skrutku jemne zaskrutkujte.

5. Upravte podľa potreby

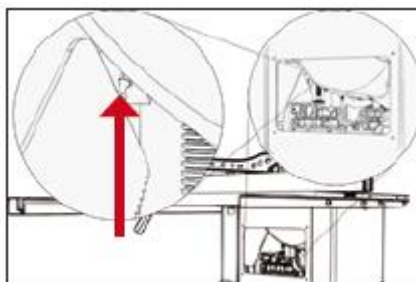

Nájdite skrutku pre úpravu naklopenia. Skrutku jemne zaskrutkujte.

6. Upravte stupnicu (podľa potreby)

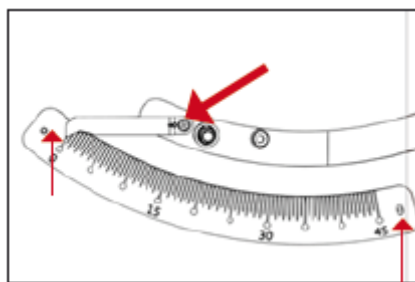

Upravte stupnicu a ukazateľ naklopenia na skříni Upravte stupnicu a ukazovateľ naklopenia na skříni stroja.

Výmena hnacieho remeňa:

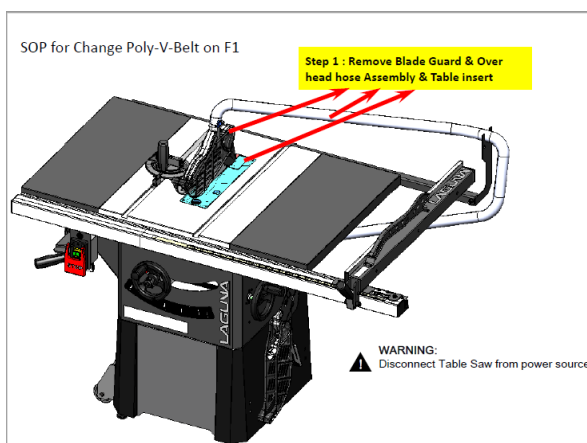

Odpojte pílu od napájania.

Vyberte vložku pre pílový kotúč (151-Fusion TP).

Odstráňte rozvierací klin s odsávaním.

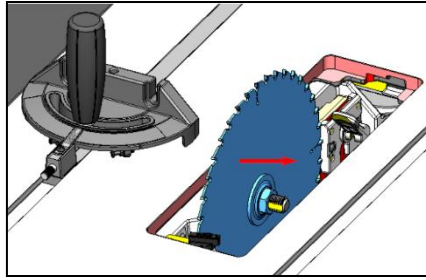

Po povolení matice odstráňte pílový kotúč.

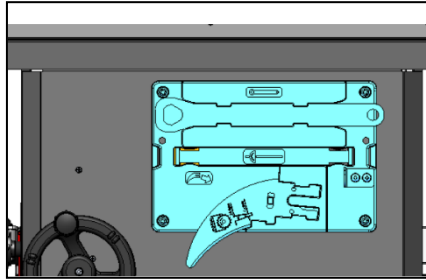

Odstráňte úložný box na náradie.

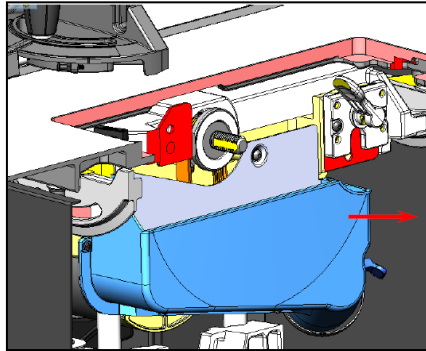

Odstráňte prachový kryt napojený na odsávanie.

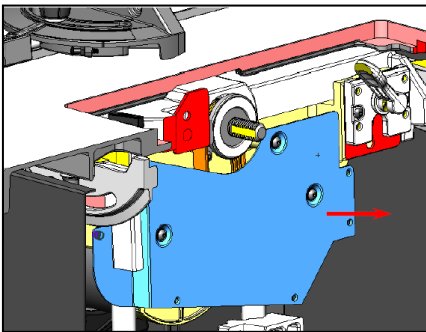

Odstráňte bezpečnostnú dosku chrániacu pílový priestor.

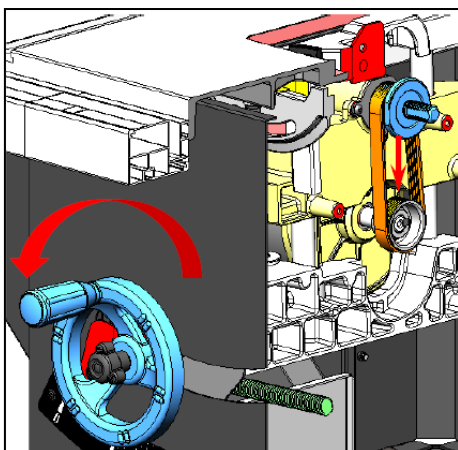

Pomocou predného ovládacieho kolesa spustíte hriadeľ približne o 50 mm nižšie a zložte remeň.

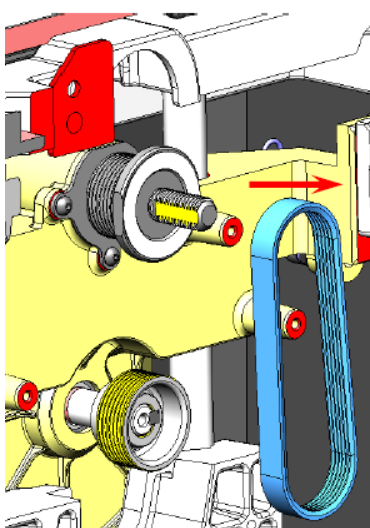

Nasajte remenicu na horný hriadeľ a vyjdite hriadeľom hore, aby aretácie bránila vypadnutiu remeňa. Teraz sa jednoduchšie dostanete k spodnému hriadeľu.

Otáčaním hriadeľa postupne navlečiete remeň na spodný hriadeľ.

Po nasadení remeňa postupujte krokmi v opačnom poradí: Bezpečnostná doska, prachový kryt, úložný box, pílový kotúč, vložka a rozvierací klin.

7.4 Úprava bezpečnostných prvkov

Úpravy upevňovacieho mechanizmu rozvieracieho klinu a odsávanie (bezpečnostné prvky) Rozvierací klin a kryt kotúča musia byť presne zrovnané s kotúčom, aby fungovali. Rozvierací klin by ste mali používať iba s typmi kotúčov vyobrazenými na kline.

Pozn.: ak nie je možné páčku pre aretáciu klinu uzamknúť alebo ak sa pohybuje príliš tuho - upravte skrutku na zadnej strane uzamykania. Budete musieť odňať kryt motora.

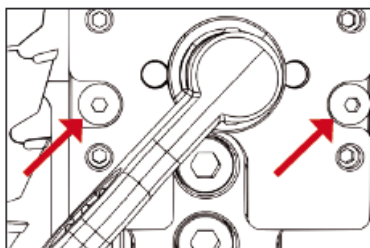

Uvoľnite prostredné skrutky. Tieto dve skrutky drží mechanizmus medzi nastavovacími skrutkami a hriadeľom.

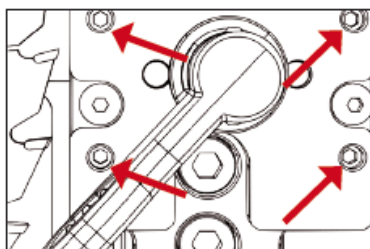

Upravte nastavovacie skrutky podľa potreby a opravte vychýlený klin a kryt kotúča. Upravte a skontrolujte.

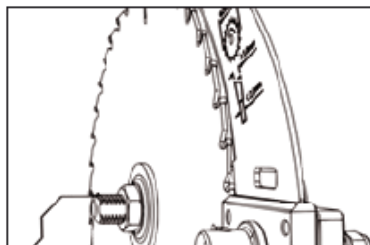

Behom úprav sa bude klin jemne posúvať. - PRED AKOUKOL'VEK PRÁCOU NA PÍLE SKONTROLUJTE VŠETKY SÚČIASTKY.

Úpravy rozvieracieho klinu: Po výmene kotúča vždy skontrolujte správne umiestnenie rozvieracieho klinu! Vzdialenosť klinu od kotúča musí byť medzi 3 a 8 mm. Najvyšší bod klinu musí byť vzdialený aspoň 2 mm od najvyššie postaveného zuba pílového kotúča. Rozvierací klin musí byť aspoň o 0,2 mm hrubší ako hlavný kotúč.

Pred zapnutím stroja sa uistite, že je kotúč dobre zaistený!

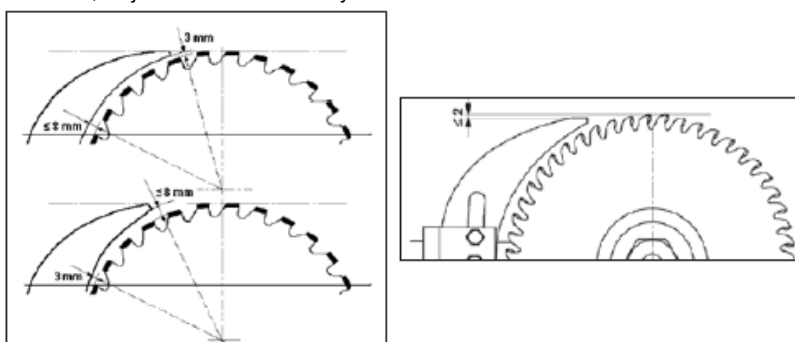

Odsávanie:



V spodnej časti píly nájdete vývod pre odsávanie na pripojenie k odsávaču (nie je súčasťou). Najvyššia rýchlosť prúdenia vzduchu je 20 m / s. Pokiaľ nie je prúdenie vzduchu odsávania pod 20 m / s, (podľa normy EN 12779: 2004+ A1: 2009) zaistíte iné adekvátne odsávanie. Obsluha stroja musí nosiť ochrannú masku proti prachu.

1. 100mm hadicu nasuňte na odsávaciu hubicu a upevnite hadicovou sponou.
2. Uistite sa, že je hadice riadne upevnená.
3. Požadovaný prietok vzduchu: 934 m³ / h
4. Zaistíte pokles tlaku každého vývodu prachu, ktorý má rýchlosť prúdu vzduchu: 1500Pa
5. Prúdenie vzduchu odsávača m/s: suché piliny: 20 m/s, obsah vody je 18 % mokré piliny: 28 m/s

Upozornenie: Pred zapnutím píly vždy zapnite odsávanie, a naopak pílu vždy vypnite skôr, než vypnete odsávač.

Pozn.: Pre správny výkon je nutné pevne utesniť hadicu na hrdle.

Upozornenie: Pred odstránením akejkoľvek časti píly ju vždy vypnite.

Odstráňte bočný panel, vyčistite od prachu a pilín.

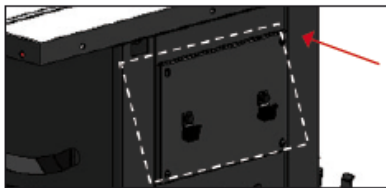

Odstráňte bočný panel, vyčistite od prachu a pilín.



7.5 Podávač a podávací blok

Pri práci používajte podávací blok (obr.84 – nie je súčasťou dodávky) a podávač (obr.85)

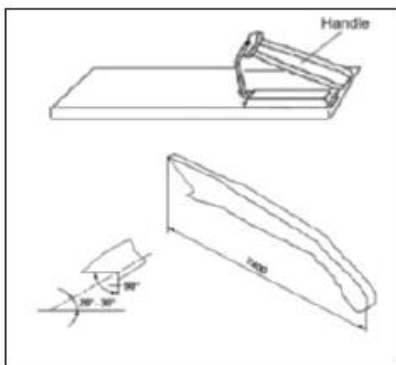

Pri formátovaní materiálov širokých menej ako 120 mm používajte z bezpečnostných dôvodov predĺženú ruku (podávač malých dielcov). Podávací blok používajte pri rezaní tenkých materiálov alebo pri tlačení obrobku k pravítku. Podávací blok si môžete jednoducho vyrobiť, viď obrázok.

Upozornenie: Používajte iba podávacie príslušenstvo dodané výrobcom alebo vyrobené v súlade s inštrukciami výrobcu. Tieto podávače poskytujú dostatočnú vzdialenosť medzi rukou a kotúčom.

Upozornenie: Nikdy nepoužívajte poškodený alebo skráteneý podávač. Poškodený podávač môže pri

8. Typy rezov

Upozornenie: Vždy používajte ochranu očí, respirátor a ochranu sluchu.

Pozn.: Na píle vždy režete iba drevo.

8.1 Pozdĺžny rez



Delenie dreva pozdĺžnym smerom za účelom zmenšenia šírky nazývame pozdĺžny rez. Pre pozdĺžne rezy držte obrobok obomi rukami a tlačte ako do rezu, tak do pravítka, aby ste zaistili rovný rez.

- Nikdy nevykonávajte pozdĺžny rez bez použitia pozdĺžneho alebo uhlového pravítka. Bez ich použitia môže dôjsť k spätnému rázu.
- Vždy používajte rozvierací klin a kryt kotúča. Rozvierací klin zabraňuje zovretiu kotúča obrobkom a chráni tak obsluhu pred spätným rázom alebo spomalením motora. Kryt kotúča drží vaše prsty v bezpečnej vzdialenosti a zároveň znižuje množstvo poletujúceho prachu.
- Niektoré práce môžu vyžadovať odobratie rozvieracieho noža a krytu kotúča, po týchto operáciách ich však musíte opäť inštalovať na pílu.

Na konci rezu drevo buď zostane na stole, nakloní sa cez koniec stola alebo skončí na zemi (alebo na zadnom stole). Zvyšok dreva nechajte na stole a odoberte zo stola iba po vypnutí píly (pokiaľ nie je dostatočne veľké a možno ho tak bezpečne vziať). Ak je obrobok príliš tenký, potom je bezpečnejšie použiť predĺženú ruku, než posúvať drevo rukou. Podávače s ošetrovaným povrchom proti kízaniu môžete buď zakúpiť alebo si ich môžete vyrobiť vo svojej dielni. Pri rezaní veľmi tenkých obrobkov odporúčame použiť menší kúsok dreva medzi obrobkom a pravítkom pre lepšie vedenie materiálu do rezu.

UPOZORNENIE: Kryt kotúč nechajte pripevnený ku klinu a sklopený dole. Ak tak neurobíte, môže to mať za následok vážne zranenie alebo smrť.

UPOZORNENIE: Nikdy sa nepribližujte akoukoľvek časťou tela k rotujúcemu kotúču! Po každom rezaní pílu vypnite a počkajte, kým sa kotúč úplne nezastaví, až potom môžete vziať narezané obrobky zo stola píly.

8.2 Uhlový pozdĺžny rez

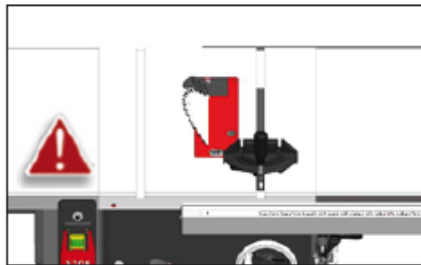

Uhlový pozdĺžny rez sa robí rovnako ako pozdĺžny, ale s nakloneným kotúčom. Naklonenie kotúča je možné nastaviť od 0° do 45°. Tento rez sa používa najčastejšie pri rezaní v uhle alebo rezaní skosených hrán.

Po nastavení uhla sa uistíte, že je kotúč v jednej rovine s krytom a rozvieracím klinom.

8.3 Pozdĺžne rezanie menších obrobkov Nepokúšajte sa rezať pozdĺžne ak je obrobok príliš tenký. Tento druh rezu vás núti umiestniť ruky príliš blízko kotúča, čo môže znamenať vážne riziko zranenia. Pri delení užších obrobkov odporúčame použiť predĺženú ruku alebo podávač blok pre bezpečnú prácu.

8.4 Priečný rez

Rez naprieč vláknu s cieľom skrátiť dĺžku obrobku nazývame priečnym rezom. S menšími alebo hranatými obrobkami máte možnosť priečného alebo pozdĺžneho rezu. Pri priečných rezoch vždy používajte uhlové pravítko; nikdy nedefte materiál bez pravítka. Uhlové pravítko môžete použiť v oboch drážkach, väčšina pracovníkov však používa ľavú drážku. Pri rezaní pod uhlom (s nakloneným kotúčom) použite tú drážku, pri ktorej neprídete do kontaktu s krytom kotúča.

Pri priečnom reze oprite obrobok o uhlové pravítko, a s vypnutým motorom priblížte pravítko s obrobkom k pílovému kotúču pre kontrolu porovnania vyznačeného rezu s kotúčom (viď obrázok). Odsuňte pravítko s obrobkom od kotúča. Sklopte kryt kotúča, zapnite pílu a vykonajte rez. Po prerezaní odstráňte jeden alebo oba kusy zo stola.

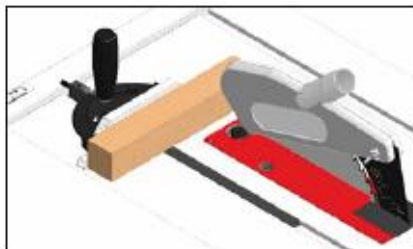

Upozornenie: Pri priečnom reze zaoblených obrobkov je dôležité zabrániť ich rotácii pomocou vhodného prípravku alebo pridržania.

8.5 Uhlový priečný rez

Ide o ten istý postup ako pri priečnom reze, iba s nakloneným kotúčom. Po nastavení uhla sa uistíte, že je kotúč v jednej rovine s krytom a rozvieracím klinom.

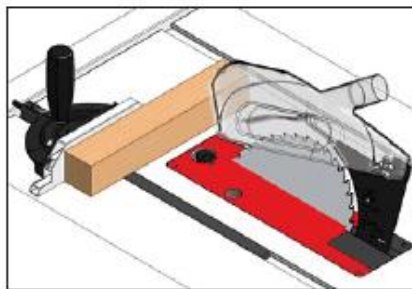

8.6 Pokosový rez

Ide o ten istý postup ako pri priečnom reze, iba s uhlovým pravítkom nastaveným do uhla. Obrobok pevne držte a pomaly posúvajte do rezu.

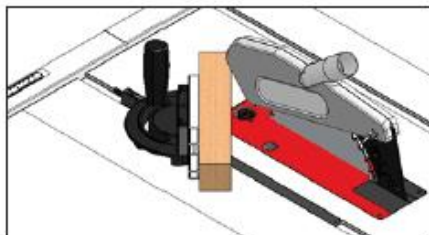

9. Údržba

Ak chcete stroje Laguna udržať funkčné po čo najdlhšiu dobu, postupujte podľa odporúčanej údržby a nasledujúcich inštrukcií.

Každý deň skontrolujte nasledujúce:

- Uvoľnené skrutky
- Poškodený kotúč
- Poškodený rozvierací klin alebo kryt kotúča.
- Opatrebované alebo poškodené drôty
- Iné poškodenie

Každý týždeň skontrolujte:

- Čistotu povrchu stola a T-drážok
- Čistotu liatinových častí
- Čistotu pozdĺžneho pravítka

Mesačná údržba

- Vyčistite a vysajte zbytky dreva zvnútra píly a z motora.
- Skontrolujte napnutie, poškodenie alebo opotrebovanie remeňa.

Každých 6-12 mesiacov:

- Premažte pohyblivé časti zavesenia.
- Premažte slimákový prevod.
- Premažte vodiacu skrutku.
- Premažte prevody a prevodovku.

9.1 Mapa súčiastok pílového agregátu

- Motor
- Odsávací kryt
- Upevnenie zavesenia
- Vrchné zavesenie
- Spodné zavesenie
- Matice hriadeľa
- Príruba
- Kotúč
- Prevod naklopenia
- Prevod výškového nastavenia
- Remeň

- L. Slimákový prevod
- M. Naklápacia doska
- N. Štartovací kondenzátor
- O. Kondenzátor

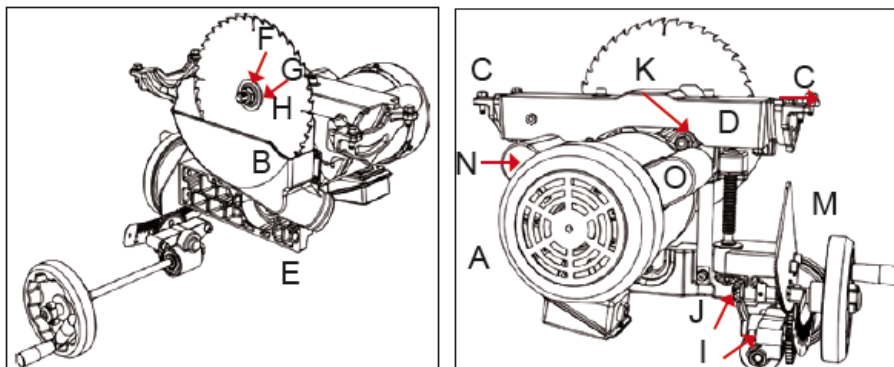

10. Odstránenie problémov

<p>Stroj neštartuje a vypadáva istič</p> <p>Možná příčina</p> <ol style="list-style-type: none"> 1. Chybný rozbehový kondenzátor. 2. Motor je chybné zapojený. 3. Porucha zapojenia. 4. Chyba spínača (Štart/Stop). 5. Chyba motora. 6. Chybný kondenzátor. 7. Prerušený alebo chybný istič. 8. Chybné alebo vypnuté napájanie. 9. Zásuvka/zástrčka je chybný alebo chybné zapojená. 	<p>Možné riešenie</p> <ol style="list-style-type: none"> 1. Otestujte/vymeňte v prípade chyby. 2. Upravte zapojenie motora. 3. Skontrolujte/opravte rozbité, uvoľnené drôty. 4. Vymeňte vypínač. 5. Otestujte/opravte/vymeňte. 6. Otestujte/vymeňte v prípade chyby. 7. Uistite sa o správnej veľkosťou ističa upravte/vymeňte slabý istič. 8. Uistite sa, že je napájanie zapnuté/má správne napätie. 9. Otestujte drôty a pripojenie; upravte.
<p>Stroj je príliš hlasný a príliš veľmi vibruje.</p> <p>Možná příčina</p> <ol style="list-style-type: none"> 1. Uvoľnený motor alebo súčiastka. 2. Chyba kotúča. 3. Zavesenie motora je uvoľnené/rozbité. 4. Chybné nastavenie stroja. 5. Uvoľnená remenica. 6. Uvoľnený alebo opotrebovaný remeň. 7. Uvoľnená alebo chybná remenica. 8. Chybné ložiská hriadeľa. 9. Chybné ložiská motora. 	<p>Možné riešenie</p> <ol style="list-style-type: none"> 1. Skontrolujte/vymeňte poškodené skrutky/malice, a znovu priskrutkujte s pomocou tekutého zaisťovača skrutiek. 2. Vymeňte zvltný/poškodený kotúč; preostrite tupý kotúč. 3. Utiahnite/vymeňte. 4. Utiahnite montážne skrutky; presuňte/vyrovajte stroj. 5. Znovu utiahnite/vymeňte remenicu hriadeľa. 6. Upravte napnutie/vymeňte remeň. 7. Vyrovajte/vymeňte hriadeľ, remenicu, nastavovacie skrutky a kľúč. 8. Vymeňte ložiskové teleso; vymeňte hriadeľ. 9. Otestujte pretočením hriadeľa; poškodený hriadeľ potrebuje vymeniť ložiská.
<p>Stroj sa behom prevádzky vypína alebo sa zdá, že má nedostatočný výkon.</p> <p>Možná příčina</p> <ol style="list-style-type: none"> 1. Rýchlosť posuvu je príliš vysoká. 2. Nevhodný materiál. 3. Remeň preklzáva na hriadeľi. 4. Chybné ložiská motora. 5. Chybný stýkač. 6. Prehriaty motor. 7. Krivý obrobok; nezrovnané pravítko. 8. Nedostatočná sila stroja pre úkon; zlý kotúč. 9. Porucha kondenzátoru. 10. Remeň sa padá z remenice. 11. Chybné zapojený motor. 	<p>Možné riešenie</p> <ol style="list-style-type: none"> 1. Znížte rýchlosť posuvu. 2. Delte iba drevo (max. vlhkosť 20 %) 3. Vymeňte uvoľnený remeň alebo hriadeľ. 4. Otestujte/opravte/vymeňte. 5. Skontrolujte kontakty/správne zapojenie. 6. Motor vyčistite, nechajte vychladnúť a znížte pracovné zaťaženie. 7. Narovajte alebo vymeňte obrobok; upravte pravítko. 8. Použite správny kotúč; znížte rýchlosť posuvu a výšku rezu. 9. Otestujte/v prípade chyby vymeňte. 10. Upravte napnutie remeňa/vymeňte remeň 11. Otestujte/opravte/vymeňte. 12. Správne pripojte motor.

12. Chybná zásuvka/zástrčka. 13. Porucha motora.	13. Otestujte/opravte/vymeňte.
---	--------------------------------

UPOZORNENIE:

1. Zapojenie by mal vykonávať iba odborný elektrikár. Vždy sa uistite, že je stroj riadne uzemnený.
2. Všetky zapojenia v píle by mali byť po dokončení elektrickej inštalácie chránené pred priamym kontaktom a aspoň krytím IP2X.
3. Všetky odkryté vodivé časti by mali byť pripojené k ochrannému spojovaciemu obvodu.
4. Uzavrte a uzamknite skriňu stroja.

UPOZORNENIE:

1. Okolo stroja by mal byť ponechaný dostatok miesta pre zjednodušenie prístupu.
2. Stroj by mal byť zostavený a používaný v dielni s dobrým osvetlením a vetraním.
3. Koncový užívateľ by mal na mieste zaistiť ochranné zariadenie proti prepätiu.

Seznam součástek

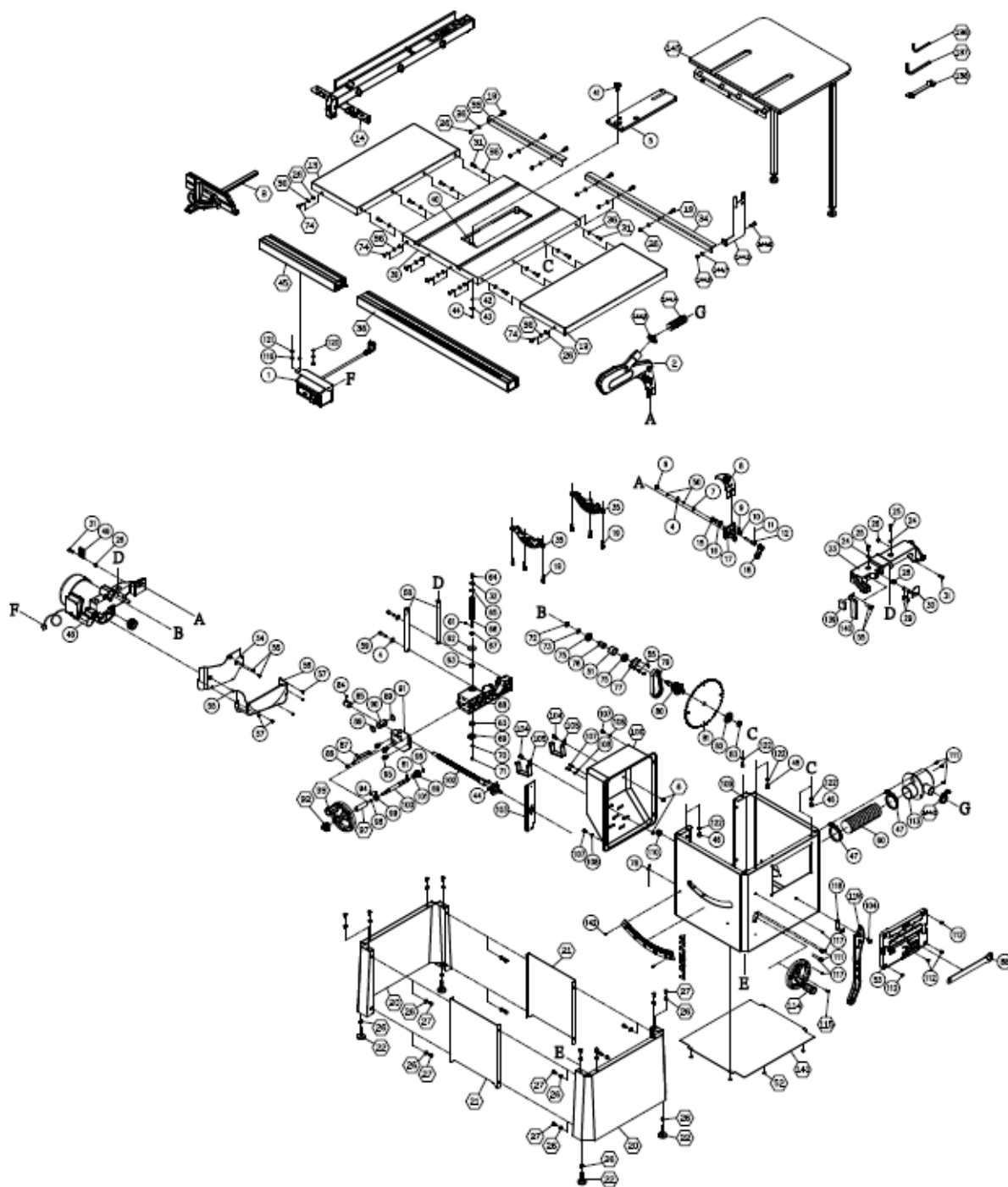

Key	Part No.	Descriptions	Specification	Qty
1	938128-001	Magnetic Switch Assembly	KJD-17-230V	1
2	924708-001	Blade Guard Assembly		1
3	924710-001	Miter Gauge Assembly		1
4	006001-045	Flat Washer	8.5*16*1.0t	3
5	924793-001	Table Insert Assembly		1
6	008306-100	Lock Nut	M8*1.25P(13B*9H)	3
7	010005-000	Retaining Ring	STW-14	1
9	001902-710	SET Lock Screw	M6*1.0P*8	4
10	000804-105	Round Head Screw	M5*0.8P*20	2
11	361251-905	Pin		1
12	361250-901	Fixing Knob		1
13	925201-001	Extension Table Assembly		2
14	925205-001	Fence Assembly		1
15	280259-901	Spring		1
16	130363-903	Bushing		1
17	110073-000	Bracket for Riving Knife		1
18	110071-000	Lock Handle		1
19	001803-103	CAP Screw w/ Spring Washer	M8*1.25P*25/8.2*13.7	12
20	924629-001	Stand		2
21	924630-001	Stand Connect Plate		2
22	230109-615	Leveling Foot		4
23	090323-000	Upper Trunnion		1
24	006305-100	Spring Washer	8.2*13.7	2
25	002601-102	Locking CAP screw	M8*1.25P*20	2
26	008006-100	Hex. Nut	M8*1.25P(13B*6.5H)	34
27	001001-101	Shoulder Screw	M8*1.25P*16	16
28	280260-901	Spring		1
29	010206-000	Retaining Ring	ETW-9	2
30	174716-019	Arbor Lock Handle		1
31	000104-106	Cap Screw	M8*1.25P*20	10
36	006001-049	Flat Washer	8.5*16*2.0t	20
32	006001-020	Flat Washer	6.2*20*3.0t	1
33	924631-001	Rear Rail-L Assembly		1
34	924632-001	Rear Rail-R Assembly		1
35	110020-000	Trunnion Support		2
38	925204-001	Front Rail (R) Assembly		1
39	051464-000	Table		1
40	011001-103	Spring Pin	3*10	1
41	251358-615	Knob		1
42	006701-100	Wave Washer	WW-6	1
43	006001-137	Flat Washer	5.3*16*1.5t	1
44	008302-100	Lock Nut	M5*0.8P(8B*6H)	3
45	924576-001	Front Rail (L) Assembly		1
46	000104-103	Cap Screw	M8*1.25P*12	4
47	042608-000	Clamp	60-80mm(I.D.)	2

48	901311-001		1100W*230V*50HZ*1 PH	1
	381483-902			1
49	280266-000	Spring		1
50	006702-100	Wave Washer	WW-8	2
51	361473-901	Spacer		1
52	001104-703	Round Head Tapping Screw	M5*2.12P*12	4
53	251251-615	#NENÍ_K_DISPOZICI		1
54	174773-000	Fixing Plate		1
55	002503-101	Round Head Socket Lock Screw	M5*0.8P*12	8
56	251398-615	Dust Hood		1
57	002002-101	Round Head Phillip Screw	M5*0.8P*8	5
58	361246-000	Column		2
59	002601-108	Locking CAP screw	M8*1.25P*35	2
60	042620-017	Dust Hose	2.5*(I.D.)*500mm	1
61	012002-003	Key	4*4*8	2
62	174324-000	Washer		1
63	031011-001	Bearing	51100	2
64	000002-103	Hex. Screw	M6*1.0P*16	1
65	006007-114	Flat Washer	6.4*16*1.6t()	1
66	361245-901	Lead Screw		1
67	010007-000	Retaining Ring	STW-16	1
68	090324-000	#NENÍ_K_DISPOZICI		1
69	130257-000	Bevel Gear		2
70	006001-025	Flat Washer	6.4*16*1.0t	1
71	008317-300	Lock Nut	M6*1.0P(10B*5H)	1
72	008316-200	Lock Nut	M10*1.5P(17B*8H)	1
73	006001-075	Flat Washer	10.3*22*2.0t	1
74	048701-101	Square Screw	M8*1.25P*20	6
92	920703-001	Fixing Knob		1
97	250406-615	Bushing		1
115	001801-102	CAR Screw w/Spring Washer	M5*0.8P*12-5.1*9.3*1.3t	1
119	251362-615	Push Sticks		1
136	040002-000	Hex. Wrench	2.5mm	1
137	040004-000	Hex. Wrench	4mm	1
138	174569-904	Open Wrench	10*13	1
104	049201-101	Hex. Screw w/Flat Washer	M8*1.25P*16/(13B*6.5H)	2
105	170541-904	Slide Shelf		2
75	030211-002	Ball Bearing	6003	2
76	190270-901	Spacer		1
77	174305-901	Fixed Plate		1
78	230297-615	Fixed Chain		1
79	014360-000	Poly-V-Belt	139J-7(PU-Bando)	1
80	361351-902	Arbor		1
81	390040-000	Saw Blade	250mm x 30mm x 40T	1
82	130388-000	Sawblade Clamp		1

83	380205-901	Nut	TW5/8"-12(in)	1
84	001902-109	SET Lock Screw	M6*1.0P*6	1
85	130377-903	Stop Ring		1
86	002402-101	Round Head Lock Screw w/Washer	M5* 0.8P* 12/5* 10.5* 1.0t	1
87	174464-156	Pointer		1
88	174315-904	Arbor Wrench		1
89	010011-000	Retaining Ring	STW-25	2
90	361290-902	Guide Shaft		1
91	174465-904	Leading Shaft Bracket		1
93	920715-002	Handwheel Assembly of Up-Down		1
94	000202-101	SET Screw	M5*0.8P*5	2
95	001501-101	Cap Screw w/Lock Washer&Flat Washer	M8* 1.25P* 20/8.2* 13.7/8.5* 19* 2t	3
96	010001-000	Retaining Ring	STW-10	1
98	043322-000	O-Ring	P11	1
99	190273-901	Bushing		1
100	361273-902	Shaft		1
101	006001-078	Flat Washer	10.5*19*1.5t	1
102	924513-001	Lead Screw Assembly		1
103	173370-901	Fixed Plate		1
104	049201-101	Hex. Screw w/Flat Washer	M8*1.25P*16/(13B*6.5H)	1
106	251239-615	Motor Cover		1
107	000304-107	Pan Head Screw	M6*1.0P*16	4
108	006001-022	Flat Washer	6.3*13*1.0t	4
109	174527-000	Cabinet		1
110	020002-000	Strain Relief	SB7R-1	1

111	000303-104	Pan Head Screw	M5*0.8P*12	5
112	001603-102	Round Head Screw w/Washer	M6* 1.0P* 10/6* 13.2* 1.0t	4
113	251418-615	Adaptor		1
114	920718-002	Handwheel Assembly of Angel		1
116	000002-101	Hex. Screw	M6*1.0P*12	2
117	001103-901	Round Hear Tapping Screw	M4.5*1.81P*9	4
118	170965-904	Fix Plate		1
120	006001-033	Flat Washer	6.7*16*1.0t	2
121	008603-100	Square Screw	M6*1.0P(10B*5H)	2
122	006504-100	Tooth Washer	8.4*15(BW-8)	4
139	200108-000	Sponge		1
140	174772-000	Chip Guard		1
142	001601-101	Round Head Screw w/Washer	M4*0.7P*8/4*10*0.8t	2
144	924854-001	Over Head Guards Assembly	36"	1
144	.1 042620-015	Dust Hose	1.5*(I.D.)*2700mm()	1
144	.2 174887-904	Brace		1
144	.5 042622-003	Clamp	30-45mm(I.D.)	2
144	.6 001803-103	CAP Screw w/ Spring Washer	M8*1.25P*25/8.2*13.7	1
144	.7 006001-049	Flat Washer	8.5*16*2.0t	1
144	.8 008006-100	Hex. Nut	M8*1.25P(13B*6.5H)	1
145	925202-001	Rear Table Assembly		1



IGM nástroje a stroje s.r.o., Ke Kopanině 560,
Tuchoměřice, 252 67, Czech Republic, EU
+420 220 950 910, www.igmttools.com